



# MANUAL DE OPERAÇÃO

---

**SJ85 AJ**

ARTICULATING BOOMS

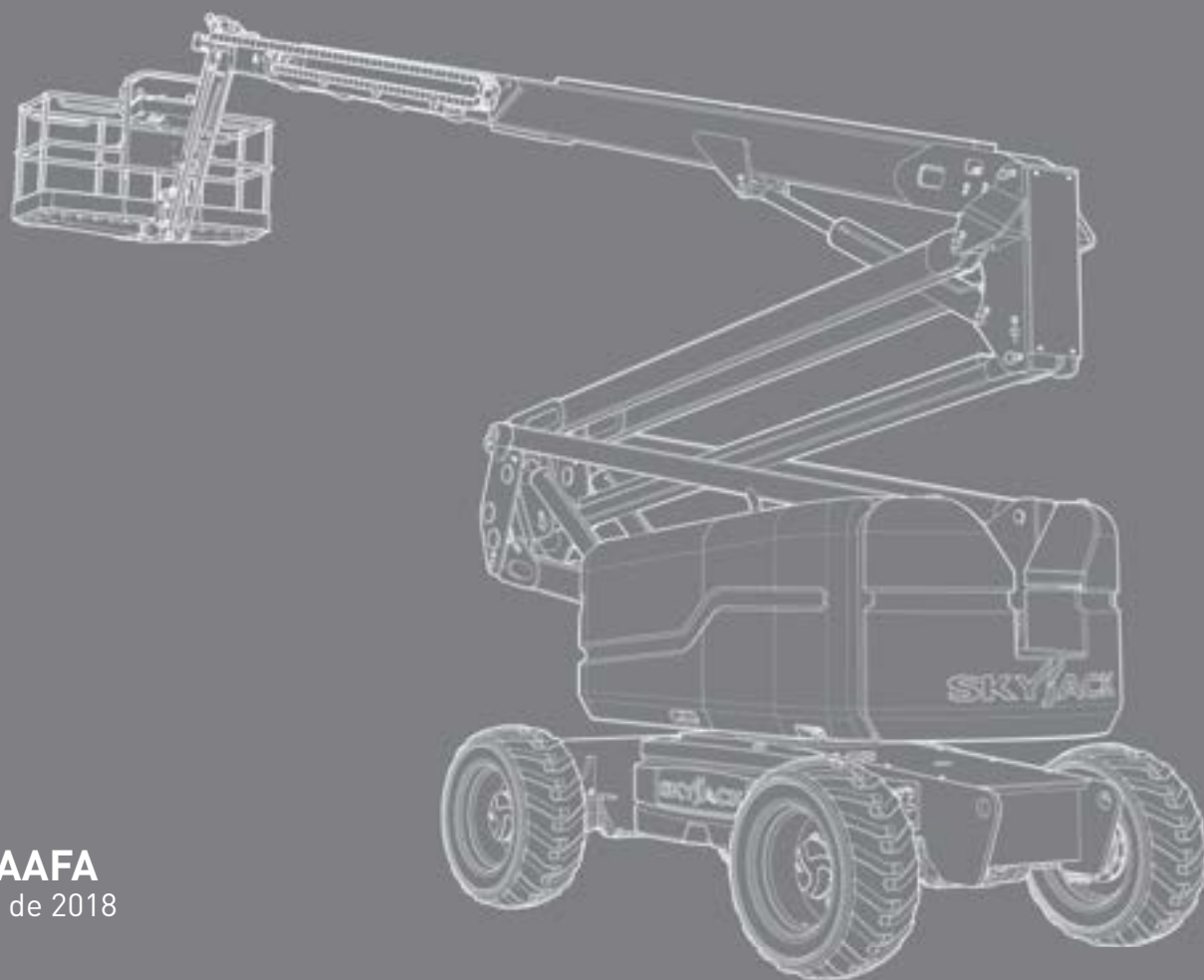

**213217AAFA**  
Dezembro de 2018  
ANSI/CSA

**Este manual baseia-se no(s) número(s) de série:**

**SJ85 AJ:** A303 000 001 e superior

**Consulte o site ([www.skyjack.com](http://www.skyjack.com))  
para obter informações de contato,  
outros números de série, os manuais técnicos  
mais recentes e o software USB.**

Instruções originais em inglês.

# ESTE SÍMBOLO DE ALERTA DE SEGURANÇA SIGNIFICA ATENÇÃO!



## PERMANEÇA ALERTA! A SUA SEGURANÇA ESTÁ EM QUESTÃO.

O símbolo de alerta de segurança identifica importantes mensagens de segurança nas MEWPs, sinais de segurança em manuais ou em qualquer outro local. Quando vir este símbolo, mantenha-se atento à possibilidade de acidentes pessoais ou morte. Siga as instruções da mensagem de segurança.

### **PERIGO**

**PERIGO** indica uma situação de risco iminente que, se não for evitada, resultará em morte ou acidente grave.

### **ATENÇÃO**

**ATENÇÃO** indica uma situação potencialmente perigosa que, se não for evitada, pode resultar em morte ou acidente grave.

### **CUIDADO**

**CUIDADO** indica uma situação potencialmente perigosa que, se não for evitada, pode resultar em acidentes pessoais de gravidade baixa ou moderada. Pode ser usado também como um alerta contra práticas inseguras.

### **IMPORTANTE**

**IMPORTANTE** indica um procedimento essencial para uma operação segura, os quais, se não forem seguidos, podem resultar em mau funcionamento ou dano à MEWP.



Figura 01 Legenda de etiqueta

---

 **Observações**

---

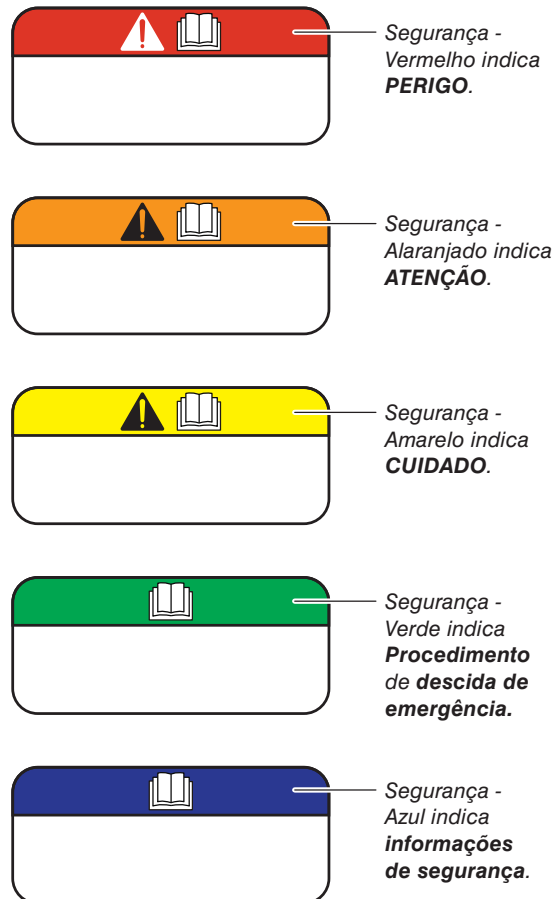
---

---

---

---

---

---

---

---

---

---

---

---

---

---

---

---

---

---

---

---

---

---

---

---

---

---

---

---

---

# Sumário

<b>Seção 1 – Sobre esta Plataforma de Trabalho Aéreo Móvel (MEWP)</b> .....	<b>9</b>
<b>1.1 Ler e observar</b> .....	<b>9</b>
1.1-1 <i>Definição de Plataforma de Trabalho Aéreo Móvel (MEWP)</i> .....	9
1.1-2 <i>Finalidade do equipamento</i> .....	9
1.1-3 <i>Uso do equipamento</i> .....	9
1.1-4 <i>Manual</i> .....	9
1.1-5 <i>Operador</i> .....	9
1.1-6 <i>Política de assistência técnica e garantia</i> .....	9
1.1-7 <i>Direito de propriedade da máquina</i> .....	9
1.1-8 <i>Acessórios opcionais</i> .....	9
1.1-9 <i>Escopo deste manual</i> .....	10
<b>1.2 Conjuntos principais</b> .....	<b>11</b>
1.2-1 <i>Base</i> .....	11
1.2-2 <i>Torre</i> .....	11
1.2-3 <i>Conjunto da lança</i> .....	11
1.2-4 <i>Plataforma</i> .....	11
<b>1.3 Plaqueta de número de série</b> .....	<b>13</b>
<b>1.4 Responsabilidade pela manutenção</b> .....	<b>13</b>
1.4-1 <i>Responsabilidade do operador pela manutenção</i> .....	13
1.4-2 <i>Programação de manutenção e inspeção</i> .....	13
1.4-3 <i>Inspeções do proprietário</i> .....	13
<b>Seção 2 – Segurança do operador</b> .....	<b>15</b>
<b>2.1 Perigo de eletrocussão</b> .....	<b>15</b>
<b>2.2 Precauções de segurança</b> .....	<b>16</b>
<b>2.3 Proteção contra quedas</b> .....	<b>18</b>
<b>2.4 Inspeção do local de trabalho</b> .....	<b>19</b>
<b>Seção 3 – Familiarização</b> .....	<b>21</b>
<b>3.1 Identificação dos componentes</b> .....	<b>22</b>
<b>3.2 Caixa para armazenar o manual</b> .....	<b>23</b>
<b>3.3 Funções de controle</b> .....	<b>23</b>
3.3-1 <i>Chave de desconexão da alimentação principal</i> .....	23
3.3-2 <i>Chave de pé</i> .....	23
3.3-3 <i>Console de controle da base</i> .....	24
3.3-4 <i>Console de controle da plataforma</i> .....	26
<b>3.4 Recursos e dispositivos</b> .....	<b>29</b>
3.4-1 <i>Posição de deslocamento abaixada e posição de deslocamento elevada</i> .....	29
3.4-2 <i>Velocidade de deslocamento</i> .....	30
3.4-3 <i>Direção de deslocamento</i> .....	30

3.4-4	Chave de inclinação	30
3.4-5	Restrições de função quando inclinado	30
3.4-6	Sistema do sensor de carga da plataforma	30
3.4-7	Status de sobrecarga	31
3.4-8	Sistema de liberação do freio	32
3.4-9	Proteção elétrica secundária (SGE)	32
3.4-10	Válvula de derivação de deslocamento	33
3.4-11	Chave de bloqueio do diferencial	33
3.4-12	Trava de transporte da torre	33
3.4-13	Todos os alarmes de movimento	33
<b>3.5</b>	<b>Equipamentos opcionais e acessórios</b>	<b>34</b>
3.5-1	Tomada CA na plataforma (se equipada)	34
3.5-2	Luz de trabalho (se equipada)	34
3.5-3	Luz âmbar intermitente (se equipada)	34
3.5-4	Máquina de soldar (se equipada)	35
3.5-5	Partida em clima frio (se equipada)	35
3.5-6	Kit para clima muito frio (se equipado)	35
3.5-7	Telemática Elevate - unidade de controle de acesso (se equipado)	36
	<b>Seção 4 – Pré-operação</b>	<b>39</b>
<b>4.1</b>	<b>Responsabilidade do operador</b>	<b>39</b>
<b>4.2</b>	<b>Inspeções de manutenção visuais e diárias</b>	<b>40</b>
4.2-1	Etiquetas	40
4.2-2	Sistema elétrico	40
4.2-3	Chaves limitadoras	40
4.2-4	Sistema hidráulico	40
4.2-5	Compartimento do motor	41
4.2-6	Compartimento de controle	43
4.2-7	Base	44
4.2-8	Conjunto da plataforma	46
4.2-9	Conjunto da lança	47
4.2-10	Equipamentos opcionais/acessórios	48
<b>4.3</b>	<b>Testes de função</b>	<b>49</b>
4.3-1	Teste da chave de desconexão da alimentação principal	49
4.3-2	Console de controle da base	49
4.3-3	Teste do botão de parada de emergência da base e luz de parada de emergência da base	49
4.3-4	Teste da chave de partida/ativação de função/alimentação de emergência e todas as funções da lança e plataforma	50
4.3-5	Teste do autonivelamento da plataforma	50
4.3-6	Teste das luzes indicadoras da zona de capacidade da plataforma	51
4.3-7	Teste da alimentação de emergência	51
4.3-8	Teste da chave desligada/base/plataforma	52
4.3-9	Teste de desligamento de ar positivo (se equipado)	52
4.3-10	Console de controle da plataforma	53
4.3-11	Teste do botão de parada de emergência da plataforma e luz de parada de emergência da plataforma	53

4.3-12	<i>Checagem da autoverificação do módulo de detecção de carga.</i>	53
4.3-13	<i>Teste da chave de pé e todas as funções da lança e plataforma</i>	54
4.3-14	<i>Teste da chave de interrupção de descida da lança</i>	54
4.3-15	<i>Teste das luzes indicadoras da zona de capacidade da plataforma</i>	54
4.3-16	<i>Teste da proteção elétrica secundária (SGE)</i>	55
4.3-17	<i>Teste da chave de partida/liga/desliga do motor</i>	56
4.3-18	<i>Teste da alimentação de emergência.</i>	56
4.3-19	<i>Teste de nivelamento manual da plataforma</i>	57
4.3-20	<i>Teste de direção</i>	57
4.3-21	<i>Teste da função de deslocamento</i>	57
4.3-22	<i>Teste dos freios</i>	57
4.3-23	<i>Teste da velocidade de deslocamento.</i>	58
4.3-24	<i>Teste da buzina</i>	58
4.3-25	<i>Teste da chave de bloqueio do diferencial.</i>	58
4.3-26	<i>Teste dos eixos oscilantes</i>	59
<b>4.4</b>	<b>Lista de verificação do operador</b>	<b>60</b>
<b>Seção 5 – Operação</b>		<b>61</b>
<b>5.1</b>	<b>Operação de partida</b>	<b>62</b>
5.1-1	<i>Ativação do console de controle da base</i>	62
5.1-2	<i>Girar a plataforma usando o console de controle da base</i>	62
5.1-3	<i>Girar a torre usando o console de controle da base</i>	62
5.1-4	<i>Mover o jib para cima e para baixo usando o console de controle da base.</i>	62
5.1-5	<i>Mover o riser para cima e para baixo usando o console de controle da base</i>	62
5.1-6	<i>Elevar ou abaixar a lança principal usando o console de controle da base</i>	62
5.1-7	<i>Estender ou retrain a ponta da lança usando o console de controle da base.</i>	63
5.1-8	<i>Nivelar a plataforma usando o console de controle da base.</i>	63
5.1-9	<i>Operar usando a chave de alimentação de emergência no console de controle da base.</i>	63
5.1-10	<i>Ativação do console de controle da plataforma.</i>	63
5.1-11	<i>Deslocar para frente ou para trás usando o console de controle da plataforma.</i>	64
5.1-12	<i>Dirigir usando o console de controle da plataforma</i>	64
5.1-13	<i>Mover o jib para cima e para baixo usando o console de controle da plataforma</i>	64
5.1-14	<i>Mover o riser para cima e para baixo usando o console de controle da plataforma.</i>	64
5.1-15	<i>Estender ou retrain a ponta da lança usando o console de controle da plataforma</i>	64
5.1-16	<i>Nivelar a plataforma usando o console de controle da plataforma</i>	64
5.1-17	<i>Girar a plataforma usando o console de controle da plataforma.</i>	64
5.1-18	<i>Elevar ou abaixar a lança principal usando o console de controle da plataforma.</i>	65
5.1-19	<i>Buzina sonora</i>	65
5.1-20	<i>Girar a torre usando o console de controle da plataforma</i>	65
5.1-21	<i>Operar usando a chave de alimentação de emergência no console de controle da plataforma.</i>	65
5.1-22	<i>Engatar a chave de bloqueio do diferencial.</i>	65
5.1-23	<i>Desengatar a chave de bloqueio do diferencial</i>	65
5.1-24	<i>Procedimento de desligamento</i>	65
5.1-25	<i>Gerador hidráulico (se equipado)</i>	65
5.1-26	<i>Kit para clima muito frio (se equipado).</i>	66

<b>Seção 6 – Procedimentos adicionais</b> .....	<b>67</b>
<b>6.1 Procedimento para descida de emergência</b> .....	<b>67</b>
<b>6.2 Restauração da inclinação do chassi</b> .....	<b>68</b>
6.2-1 <i>Plataforma em aclive</i> .....	68
6.2-2 <i>Plataforma em declive</i> .....	68
<b>6.3 Procedimentos para operação de guincho e reboque</b> .....	<b>69</b>
6.3-1 <i>Liberção manual dos freios</i> .....	70
<b>6.4 Procedimento de reabastecimento</b> .....	<b>71</b>
6.4-1 <i>Reabastecimento (gasolina ou diesel)</i> .....	71
6.4-2 <i>Propano</i> .....	71
<b>6.5 Carga/Descarga</b> .....	<b>73</b>
6.5-1 <i>Carregamento e amarração</i> .....	73
6.5-2 <i>Travamento da torre</i> .....	74
6.5-3 <i>Elevação</i> .....	74
<b>Seção 7 – Diagramas técnicos e especificações</b> .....	<b>75</b>
<b>7.1 Diagramas técnicos</b> .....	<b>76</b>
<b>7.2 Equipamento padrão e opcional</b> .....	<b>79</b>
<b>7.3 Registro de inspeção anual do proprietário</b> .....	<b>80</b>
<b>7.4 Especificações e recursos - A</b> .....	<b>81</b>
<b>7.5 Especificações e recursos - B</b> .....	<b>82</b>
<b>7.6 Especificações dos pneus/rodas</b> .....	<b>83</b>
<b>7.7 Capacidades máximas da plataforma</b> .....	<b>83</b>
<b>7.8 Pressão da carga no piso</b> .....	<b>83</b>
7.8-1 <i>Pressão concentrada localmente (LCP)</i> .....	84
7.8-2 <i>Pressão uniforme total (OUP)</i> .....	84
<b>Seção 8 – Etiquetas</b> .....	<b>85</b>
<b>8.1 Etiquetas SJ85 AJ</b> .....	<b>86</b>
8.1-1 <i>Lado do motor</i> .....	86
8.1-2 <i>Lado dianteiro</i> .....	91
8.1-3 <i>Lado do controle</i> .....	92
8.1-4 <i>Plataforma</i> .....	96
8.1-5 <i>Compartimento de controle</i> .....	98
8.1-6 <i>Lado traseiro</i> .....	102
8.1-7 <i>Console de controle da plataforma</i> .....	105
<b>Seção 9 – Recursos exclusivos da Skyjack</b> .....	<b>109</b>



# Seção 1 – Sobre esta Plataforma de Trabalho Aéreo Móvel (MEWP)

## 1.1 Ler e observar

A Skyjack está continuamente aperfeiçoando e expandindo os recursos de seus equipamentos; conseqüentemente, as especificações e dimensões estão sujeitas a alteração sem aviso prévio.

### 1.1-1 Definição de Plataforma de Trabalho Aéreo Móvel (MEWP)

Máquina móvel destinada a mover pessoas, ferramentas e materiais para posições de trabalho, formada por uma plataforma de trabalho com controles, uma estrutura extensível e um chassi.

### 1.1-2 Finalidade do equipamento

A MEWP de lança articulada SJ85 AJ da Skyjack foi projetada para mover pessoal, ferramentas e materiais para posições de trabalho.

### 1.1-3 Uso do equipamento

A MEWP é uma estação de trabalho móvel, altamente manobrável. A elevação de plataformas de trabalho e o movimento com a máquina elevada só deve ser feito sobre uma superfície firme e nivelada. O deslocamento sobre terreno irregular só é possível com a plataforma totalmente retraída.

### 1.1-4 Manual

O manual de operação é considerado uma peça fundamental da MEWP. É uma forma muito importante de comunicar as informações de segurança necessárias aos usuários e operadores. Uma cópia completa e legível deste manual deve ser sempre mantida no compartimento de armazenamento resistente a intempéries existente na MEWP.

### 1.1-5 Operador

O operador deve ler e compreender completamente este manual de operação, a etiqueta do painel de segurança localizada na plataforma, as limitações, procedimentos de operação, responsabilidade do operador pela manutenção e todos os outros avisos e instruções neste manual e na MEWP.

Compare as etiquetas da MEWP com as etiquetas que se encontram neste manual. Se qualquer etiqueta estiver danificada ou ausente, substitua-a imediatamente.

Apenas o pessoal treinado e autorizado terá a permissão de operar uma MEWP.

O operador deve estar familiarizado com as regras de trabalho do empregador e regulamentações governamentais relacionadas e poder demonstrar habilidade de compreender e operar esse modelo da MEWP na presença de uma pessoa qualificada/competente.

### 1.1-6 Política de assistência técnica e garantia

A Skyjack garante que cada novo produto esteja livre de defeitos de peças e de fabricação durante os primeiros 2 anos ou 3000 horas, o que ocorrer primeiro. Qualquer peça defeituosa será substituída ou reparada pelo revendedor Skyjack local sem custos de peças ou mão de obra. Além disso, todos os produtos possuem 5 anos de garantia estrutural. Entre em contato com o Departamento de assistência técnica da Skyjack para as extensões ou exclusões da declaração da garantia.

### 1.1-7 Direito de propriedade da máquina

Notificar a Skyjack sobre o direito de propriedade da máquina. Se você vendeu ou transferiu qualquer máquina, notifique a Skyjack imediatamente sobre as informações de contato do novo proprietário.

### 1.1-8 Acessórios opcionais

A MEWP da Skyjack foi desenvolvida para aceitar uma variedade de acessórios opcionais. Eles estão listados na [Seção 7.2](#). Instruções de operação para essas opções (se equipado) estão localizadas na [seção 5](#) deste manual.

Para componentes ou sistemas não padrão, entre em contato com o Departamento de assistência técnica da Skyjack.

Inclua os números do modelo e de série de cada MEWP em questão.

---

# Sobre esta Plataforma de Trabalho Aéreo Móvel (MEWP) continuação

## 1.1-9 Escopo deste manual

1. Este manual se aplica às versões ANSI/SAIA e CSA dos modelos de MEWP de lança articulada listados na [Seção 7.2](#).
  - Os equipamentos identificados com a palavra “ANSI” estão em conformidade com a norma ANSI/SAIA A92.20:2018.
  - Os equipamentos identificados com a palavra “CSA” estão em conformidade com a norma CSA B354.6:2017.
2. **CSA (Canadá)**
  - Os operadores são obrigados a cumprir os regulamentos nacionais, estaduais/municipais e locais de saúde e segurança, aplicáveis à operação desta MEWP.
3. **ANSI/SAIA (Estados Unidos)**
  - Os operadores são obrigados pelas normas ANSI/SAIA A92.22:2018 atuais a ler e entender suas responsabilidades neste manual e no manual de responsabilidades antes de poderem usar ou operar esta MEWP.

## 1.2 Conjuntos principais

A MEWP consiste de quatro principais conjuntos: a base, a torre, o conjunto de lança e a plataforma. Consultar a [Figura 02](#).

### 1.2-1 Base

A base é uma peça única de soldagem rígida. O eixo traseiro é acionado por mecanismo hidráulico e possui freios aplicados por mola e de liberação hidráulica. O eixo frontal é esterçado por um cilindro hidráulico e possui freios aplicados por mola e liberados hidraulicamente. O eixo traseiro é acoplado ao eixo dianteiro por meio de um eixo de transmissão.

### 1.2-2 Torre

A torre gira 360 graus continuamente. Há dois compartimentos na torre. Um compartimento contém o motor, as bombas hidráulicas, a bateria e o mecanismo de giro. O outro compartimento contém o console de controle da base, o distribuidor hidráulico principal, as válvulas de função e os tanques hidráulico e de combustível.

### 1.2-3 Conjunto da lança

O conjunto da lança consiste em riser, ponta de lança telescópica e conjunto da lança principal. O riser é montado na torre, com a lança principal conectada ao riser. O mecanismo do riser usa dois cilindros hidráulicos de dupla ação, com válvulas de retenção para controlar o movimento vertical. O modelo SJ85 AJ é equipado com um jib, controlado por um cilindro hidráulico de dupla ação.

### 1.2-4 Plataforma

A plataforma é construída com uma superfície resistente a derrapagem, que permite a visibilidade através da plataforma, e um sistema de proteção tubular de aço com cercados e rodapés. A entrada na plataforma pode ser feita por uma barra de segurança de três entradas ou por uma porta articulada opcional na lateral do sistema de proteção. A plataforma pode ser girada em qualquer direção. Existe também uma tomada CA na plataforma.



Figura 02 Conjuntos principais

## 1.3 Plaqueta de número de série

A plaqueta do número de série (consulte a [Seção 8](#)), localizada na parte traseira da MEWP, lista o seguinte:

- Número do modelo
- Tipo
- Grupo
- Número de série
- Zona de capacidade alta e zona de capacidade baixa
- Capacidade e número máximo de pessoas
- Altura máxima de trabalho da plataforma
- Velocidade máxima do vento
- Força manual máxima
- Peso da máquina
- Tensão
- Inclinação máxima
- Pressão do sistema
- Pressão de elevação
- Ano do modelo
- Ano de fabricação

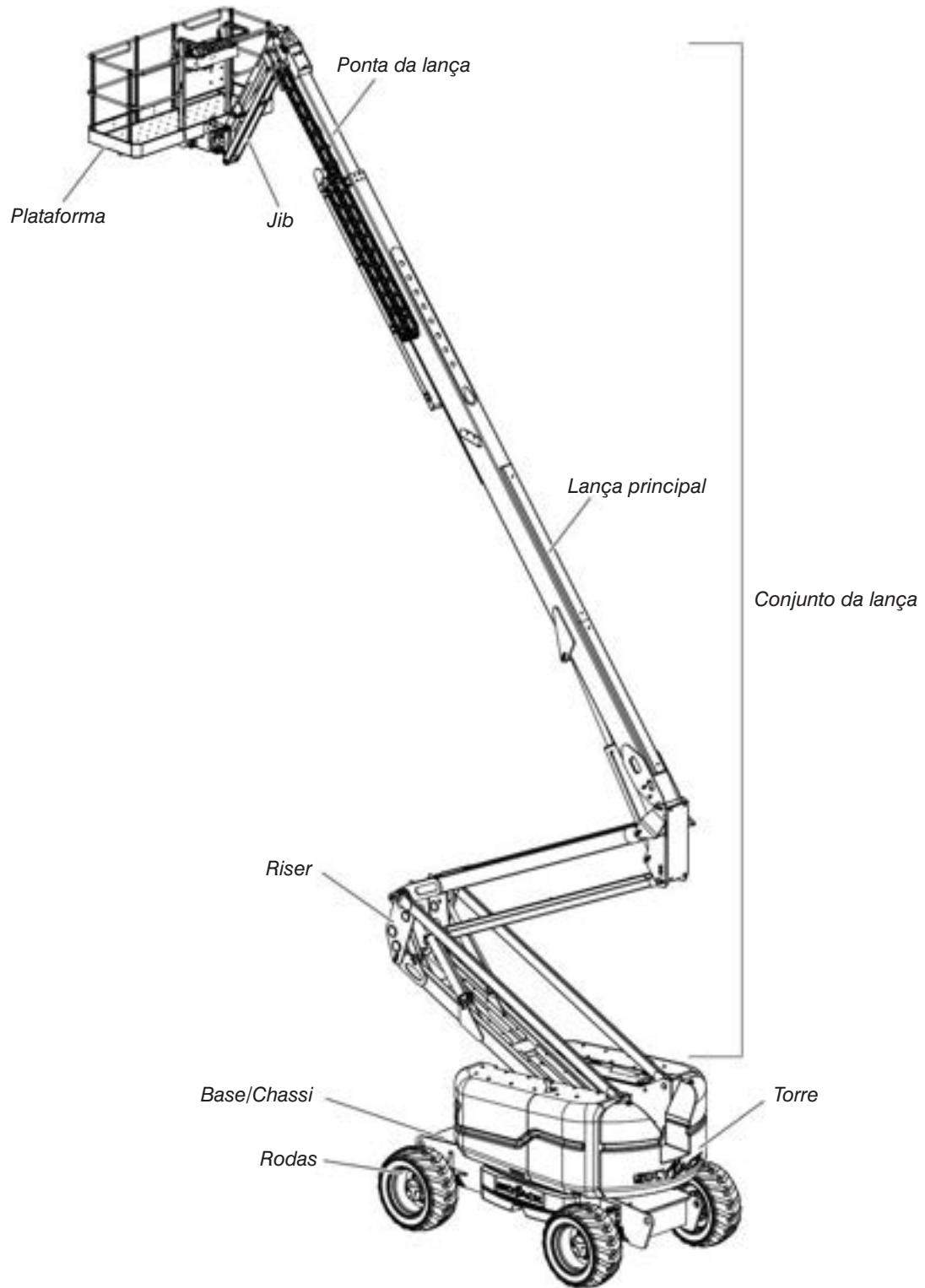
## 1.4 Responsabilidade pela manutenção

### 1.4-1 Responsabilidade do operador pela manutenção

#### AVISO

**A manutenção deve ser efetuada por pessoal treinado e competente/qualificado que esteja familiarizado com procedimentos mecânicos.**

**O uso de uma MEWP que não tem uma manutenção apropriada ou que não é mantida em uma boas condições de trabalho pode resultar em morte ou graves acidentes pessoais.**

O operador deve estar seguro de que a MEWP passou por uma manutenção apropriada e foi inspecionada antes de usá-la.

O operador deve realizar todas as inspeções diárias e testes de função encontrados na [Seção 4.4](#), mesmo se o operador não for diretamente responsável pela manutenção desta MEWP.

### 1.4-2 Programação de manutenção e inspeção

Consulte o manual de serviço para obter detalhes de inspeções frequentes/periódicas (a cada 3 meses ou 150 horas) e anuais.

O ambiente atual de operação da MEWP pode afetar a agenda de manutenção.

#### AVISO

**Use peças e componentes originais ou aprovadas pelo fabricante para o MEWP.**

#### **OBSERVAÇÃO**

*Consulte o website da Skyjack [www.skyjack.com](http://www.skyjack.com) para obter boletins de manutenção mais recentes antes de realizar inspeções frequentes, periódicas ou anuais.*

### 1.4-3 Inspeções do proprietário

É da responsabilidade do proprietário realizar inspeções diárias, trimestrais (ou a cada 150 horas) e anuais da MEWP. Consulte o manual de manutenção para conhecer as áreas e intervalos recomendados para manutenção e inspeção. Um registro da inspeção anual é mantido em uma etiqueta localizada próximo ao console de controle da base no capô (consultar a [Seção 7.3](#)).



## Seção 2 – Segurança do operador

### **AVISO**

**O descumprimento das responsabilidades requeridas para o uso e a operação da MEWP pode resultar em morte ou em acidente pessoal grave!**

Um estudo efetuado pela St. Paul Travelers mostrou que a maioria dos acidentes é causada pelo não cumprimento por parte do operador de regras e precauções de segurança simples e fundamentais.

Você, como operador cuidadoso, é o melhor seguro contra acidentes. Portanto, o uso correto desta MEWP é obrigatório. As páginas seguintes deste manual devem ser completamente lidas e compreendidas antes da operação da MEWP.

O bom senso sugere o uso de roupas de proteção ao trabalhar em ou próximo de máquinas. Use dispositivos de segurança apropriados para proteger os olhos, ouvidos, mãos, pés e corpo.

Todas as modificações do projeto original sem o consentimento por escrito da Skyjack são rigorosamente proibidas.

### 2.1 Perigo de eletrocussão

Esta MEWP não está eletricamente isolada. Tenha extremo cuidado ao redor de linhas de energia e peças de alta tensão suspensas. Mantenha uma distância mínima segura para aproximação (MSAD) de 3 m (10 pés) de fontes de energia (consulte a [Figura 03](#)). Se o trabalho exigir uma aproximação maior do que 3 m (10 pés), pare e consulte uma pessoa qualificada a respeito da transmissão e distribuição elétrica para que as medidas apropriadas sejam tomadas.

Cumpra todas as regulamentações de segurança federais/nacionais, estaduais/distritais ou locais para sua própria proteção.

Nenhuma parte da MEWP ou da carga útil deve se aproximar de qualquer condutor elétrico suspenso com uma tensão nominal de fase classificada conforme especificado na [Figura 03](#).

Distância mínima segura para aproximação	
Faixa de tensão	Distância mínima segura para aproximação
≤ 50 KVA	3 m (10 pés)
> 50 KVA	Pare e consulte uma pessoa qualificada a respeito da transmissão e distribuição elétrica para que as medidas apropriadas sejam tomadas.

**A FALHA EM CUMPRIR ESTA MEDIDA DE SEGURANÇA PODE RESULTAR EM MORTE OU GRAVES ACIDENTES PESSOAIS!**

*Figura 03 Distância mínima segura para aproximação*

### **PERIGO**

**Nunca se aproxime de qualquer linha de energia com qualquer parte da MEWP. Tenha extremo cuidado—o contato com qualquer linha de energia pode causar ferimentos graves ou morte.**

### **IMPORTANTE**

**Sempre pressuponha que as fontes de energia elétrica e as linhas suspensas estão energizadas.**



**MANTENHA** uma distância mínima segura para aproximação das fontes de energia de alta tensão.



**NÃO** opere a MEWP durante trovoadas ou tempestades. Leve em consideração os efeitos do clima (por exemplo, vento, chuva e neve) sobre a operação segura da MEWP.

### **AVISO**

**Não use a MEWP como base para soldar.**

## 2.2 Precauções de segurança

Conheça e compreenda as precauções de segurança antes de passar à seção seguinte.

### AVISO

**O não cumprimento das seguintes precauções de segurança pode resultar em tombamento, queda, esmagamento ou outros perigos que podem causar morte ou acidentes pessoais graves.**

**CONHEÇA** todos os regulamentos nacionais, estaduais, municipais e locais que se aplicam à plataforma aérea e ao local de trabalho.

**DESLIGUE** a chave geral de alimentação quando deixar a MEWP desacompanhada. Retire a chave para impedir o uso não autorizado da MEWP.

**USE** todas as roupas de proteção e equipamentos de proteção individual fornecidos ou indicados pelas condições de trabalho.



**NÃO** use roupas soltas, gravata, cachecol, anéis, relógio de pulso ou outras joias durante a operação da MEWP.



**EVITE** enredar-se com cordas, cabos ou mangueiras.



**EVITE** quedas. Mantenha-se dentro dos limites das proteções. Mantenha os pés firmes sobre o piso da plataforma durante todo o tempo que estiver trabalhando nela.

**CERTIFIQUE-SE** de que todos os ocupantes usem equipamento de proteção individual contra quedas.



**NÃO** levante a MEWP ou a opere elevada em condições de vento ou rajadas de vento que excedam os limites especificados na [Seção 7.7](#).



**NÃO** aumente a superfície lateral da plataforma. O aumento da área exposta ao vento diminuirá a estabilidade da MEWP. Evite o efeito de arrasto.

**NÃO** eleve a MEWP se não estiver sobre uma superfície firme e nivelada.

**ASSEGURE** que a avaliação da condição do solo considere os vazios da subsuperfície, como adegas, porões, bueiros e tubulações.



**NÃO** dirija com a plataforma elevada na proximidade de depressões ou buracos de qualquer tipo, docas de carga, detritos, declives acentuados e superfícies que possam afetar a estabilidade da MEWP.



**NÃO** eleve ou conduza a máquina elevada em terreno inclinado. O deslocamento com a máquina elevada só deve ser feito sobre uma superfície firme e nivelada.



**Se operar em áreas com buracos ou declives acentuados é absolutamente necessário** a movimentação da máquina elevada não deve ser permitida. Posicione a MEWP horizontalmente apenas com a plataforma completamente abaixada. Após garantir que as 4 rodas ou os estabilizadores (se equipados) estão em contato com uma superfície firme e nivelada, a MEWP pode ser elevada. Após a elevação, a função de deslocamento não deve ser ativada.



**NÃO** conduza a máquina elevada em uma superfície instável ou irregular.





**NÃO** suba ou desça uma inclinação maior que 45% (4WD). O deslocamento com a lança elevada só deve ser feito sobre superfícies firmes e niveladas.



**NÃO** opere uma MEWP que tenha escadas, andaimes ou outros dispositivos montados para aumentar as suas dimensões ou a altura de trabalho. É proibido.



**NÃO** exerça força horizontal (manual) na MEWP que exceda os limites especificados na [Seção 7.7](#).



**NÃO** use a MEWP como guindaste. É proibido.



**NÃO** suba no conjunto de braços da lança. É proibido.



**NÃO** se sente, apoie ou suba nas barras de segurança. É proibido.



**EVITE** obstruções aéreas. Esteja atento às obstruções aéreas ou a outros possíveis perigos em volta da MEWP ao elevá-la ou conduzi-la.



**EVITE** perigos de esmagamento. Fique atento a riscos de esmagamento ao elevar ou deslocar. Mantenha todas as partes do corpo dentro da MEWP.



**ESTEJA ATENTO** em relação a pontos cegos ao operar a MEWP.

**VERIFIQUE** se não há pessoas ou obstruções no percurso de deslocamento, incluindo pontos cegos.



**NÃO** abaixe a plataforma a menos que a área por baixo dela esteja desimpedida de pessoal e obstruções.



**NÃO** use a lança para empurrar ou puxar outros objetos ou para elevar o chassi.



**NÃO** eleve a MEWP enquanto ela estiver sobre caminhão, empilhadeira ou outro dispositivo ou veículo.

**É PROIBIDO** dirigir de forma perigosa ou em pé.



**NÃO** use com pneus ou com rodas danificados ou inflados incorretamente. Consulte a [Seção 4.2-7: Conjunto das rodas/pneus](#).



**NÃO** altere ou desative chaves limitadoras ou quaisquer outros dispositivos de segurança.

**NÃO** use a MEWP sem as barras de segurança, pinos de trava e o portão de entrada/guidão em seu lugar.

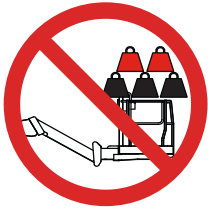

**NÃO** exceda a capacidade nominal da MEWP.



**NÃO** distribua carga de modo irregular.



**NÃO** use a MEWP sob os efeitos de álcool ou drogas, ou se o desempenho do operador estiver prejudicado por condições médicas, pela influência de medicamentos de venda livre ou controlada, ou por fadiga.

**NÃO** tente liberar uma plataforma obstruída usando os controles de descida antes que o pessoal seja retirado da plataforma.

**NÃO** posicione a MEWP contra outro objeto para firmar a plataforma.

**NÃO** opere em superfícies escorregadias, incapazes de fornecer a tração adequada para parar, dirigir ou manobrar a MEWP.

**NÃO** Coloque materiais nas proteções ou use materiais que excedam a área delimitada pela proteção a não ser que tenha sido aprovado pela Skyjack.



**NÃO** opere se a MEWP não estiver funcionando corretamente ou se houver qualquer peça danificada ou desgastada.



**NÃO** deixe a MEWP desacompanhada com a chave no contato.

## 2.3 Proteção contra quedas

Todos os ocupantes desta MEWP devem usar equipamento de proteção individual (EPI) contra quedas. O sistema de trilho de segurança da MEWP é a principal proteção contra quedas para o(s) ocupante(s) da máquina.

### AVISO

**Não usar equipamento de proteção individual contra quedas pode resultar em morte ou acidente grave.**

Use equipamento de proteção contra quedas com cordão curto para minimizar o risco de que um ocupante seja ejetado da plataforma.

Qualquer equipamento de proteção contra quedas deve atender à regulamentação governamental aplicável e deve ser inspecionado e usado de acordo com as recomendações do fabricante.

Os equipamentos de proteção contra queda devem ser conectados apenas aos pontos de amarração aprovados da MEWP.

## AVISO

A entrada e saída da MEWP só deve ser feita usando três pontos de contato.

- Use apenas as aberturas de acesso instaladas.
  - Entre e saia somente quando a MEWP estiver na posição totalmente retraída.
- 
- Use três pontos de contato para entrar e sair da plataforma. Entre e saia da plataforma apenas a partir do solo. Ao entrar e sair da plataforma faça-o de frente para a máquina.
  - Os três pontos de contato significam que duas mãos e um pé ou uma mão e dois pés estão em contato com a plataforma aérea ou com o solo durante toda a ação de entrada e saída.

## AVISO

Um operador não deve usar qualquer MEWP que:

- não aparente estar funcionando corretamente.
- tenha sido danificada ou aparente ter peças desgastadas ou faltando.
- apresenta alterações ou modificações não aprovadas pelo fabricante.
- tenha dispositivos de segurança que tenham sido alterados ou desativados.
- tenha sido identificada ou travada para que não seja usada ou para reparo.

A falha em evitar estes perigos pode resultar em morte ou acidentes pessoais graves.

## 2.4 Inspeção do local de trabalho

Certifique-se de que o ambiente operacional (isto é, a temperatura de operação, compatibilidade eletromagnética (EMC) e as classificações locais de perigo) seja adequado às especificações da MEWP (consulte a [Seção 7.5](#)).

Certifique-se de seguir todas as regulamentações locais, municipais, territoriais, estaduais ou nacionais relacionadas à operação da MEWP. Não use a MEWP em locais de risco.

Realize uma inspeção meticulosa do local do trabalho antes de operar a MEWP, a fim de identificar perigos potenciais na área de trabalho.

Esteja atento aos equipamentos móveis na área. Tome as ações apropriadas para evitar colisões.

É da responsabilidade do operador executar uma inspeção do local de trabalho e evitar as seguintes situações de perigo:

- buracos ou declives acentuados
- rampas
- valas ou terrenos instáveis
- obstruções no solo, elevações ou detritos
- obstruções aéreas
- cabos elétricos, mangueiras e condutores de alta tensão
- locais perigosos
- superfície com suporte inadequado para resistir a todas as forças de carga impostas pela MEWP (consulte a [Seção 7.8](#))
- condições de vento e clima
- a presença de pessoal não autorizado
- a presença de outro equipamento móvel
- riscos de tráfego
- outras possíveis condições inseguras

---

 **Observações**

Lined area for observations with 20 horizontal lines.

## Seção 3 – Familiarização

### AVISO

A familiarização com a MEWP somente deve ser dada a indivíduos QUALIFICADOS/COMPETENTES e TREINADOS para operar uma MEWP.

### AVISO

Não opere esta MEWP sem a devida autorização e treinamento adequados. A falha em evitar este perigo pode resultar em morte ou acidentes pessoais graves.

### AVISO

É da responsabilidade do operador ler, compreender completamente e seguir todas as instruções e advertências contidas neste manual de operação e na MEWP.

Leia cuidadosamente e compreenda o manual operacional e todos os avisos e etiquetas de instruções (consulte a [Seção 8](#)) na MEWP.

Antes de operar a MEWP, realize as seguintes etapas:

1. Inspeções de manutenção visuais e diárias (consulte a [Seção 4.2](#)).
2. Testes de função (consulte a [Seção 4.3](#)).
3. Inspeção do local de trabalho (consulte a [Seção 2.4](#)).

### 3.1 Identificação dos componentes

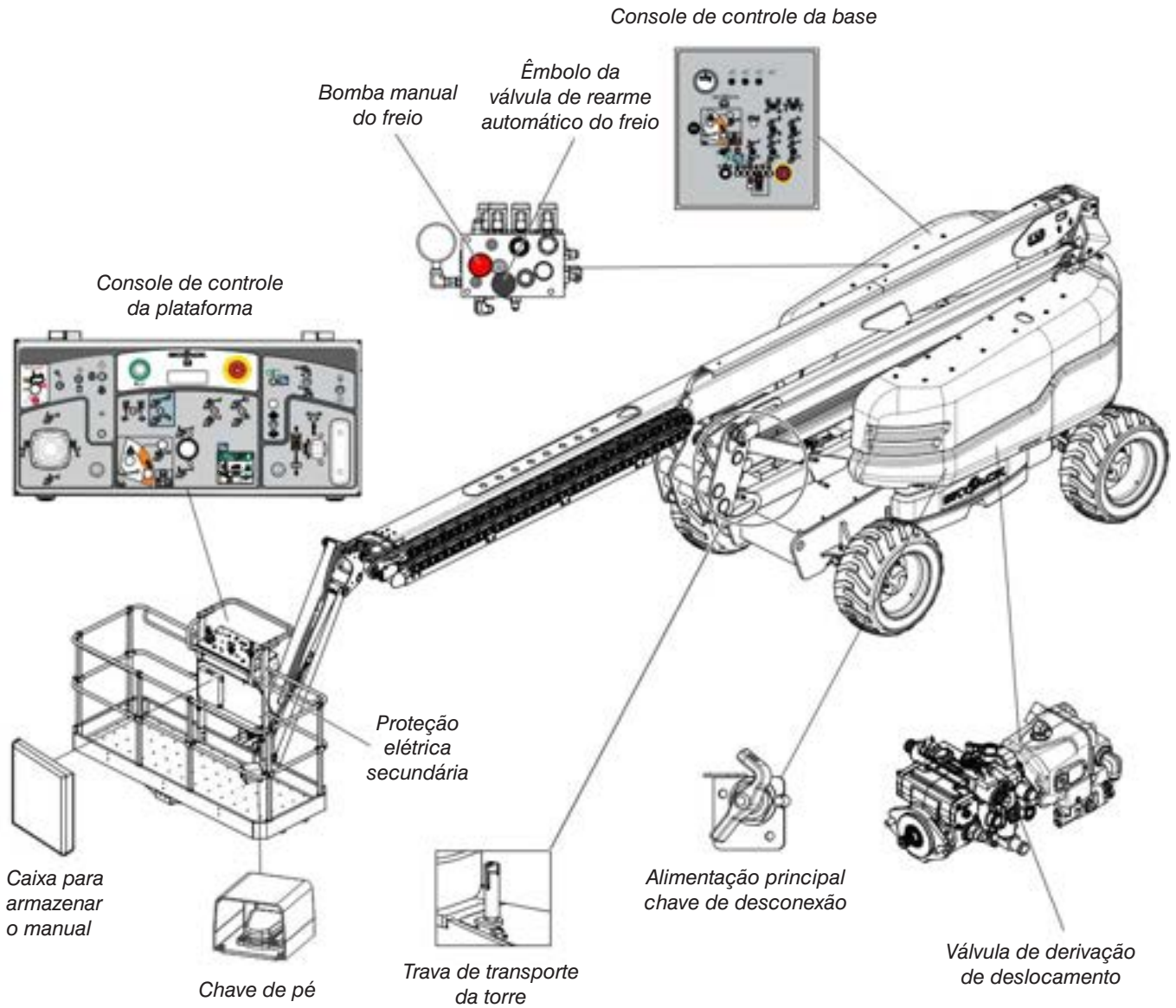

## 3.2 Caixa para armazenar o manual

Essa caixa resistente às intempéries é montada sob o console de controle na plataforma. Ela contém o manual do operador e outros documentos importantes. O Manual de operação deste modelo de MEWP deve permanecer na MEWP e deve ser guardado nesta caixa.



Figura 04 Caixa para armazenar o manual

## 3.3 Funções de controle

### 3.3-1 Chave de desconexão da alimentação principal

A chave está localizada no compartimento do motor próximo à bateria.



Figura 05 Chave de desconexão da alimentação principal

#### 1 Chave de desconexão da alimentação principal:

Esta chave, quando na posição desligada, desconecta a alimentação de todos os circuitos. A chave deve estar na posição ligada para operar qualquer circuito. Coloque a chave na posição desligada durante o transporte da MEWP.

### 3.3-2 Chave de pé

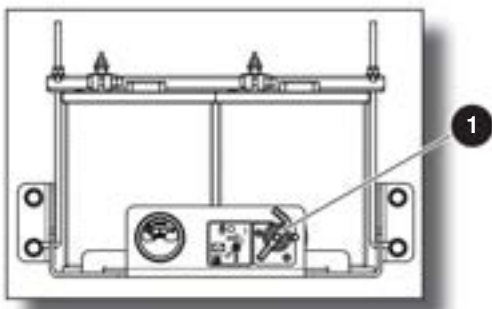
A chave de pé está localizada no piso da plataforma. Quando é mantida pressionada, ela ativa os controles no console de controle da plataforma.



Figura 06 Chave de pé

### OBSERVAÇÃO

A chave de pé está equipada com um recurso antifixação de 7 segundos que desativa a chave de pé quando o operador a pressiona por 7 segundos sem ativar nenhuma função.

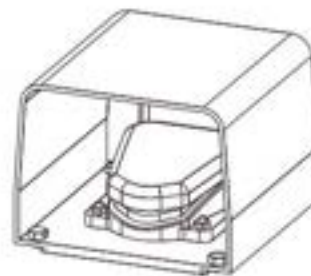

Figura 07 Console de controle da base

### 3.3-3 Console de controle da base

Este console de controle está localizado no painel montado no compartimento de controle. Ele possui os seguintes controles:

- 1 **Horímetro** - Este instrumento registra o tempo de operação acumulado do motor.
- 2 **Disjuntores do circuito** - Na eventualidade de ocorrer uma sobrecarga de energia ou um aterramento positivo de circuito, o disjuntor é exibido. Pressione o disjuntor para rearmá-lo.
- 3 **Chave de rotação da plataforma**- Esta chave controla a rotação à esquerda ou à direita da plataforma.
- 4 **Chave de rotação da torre** - Essa chave controla a rotação à esquerda ou à direita da torre.
- 5 **Chave de cancelamento do nivelamento da plataforma** - Esta chave cancela o nivelamento automático da plataforma e controla a inclinação para cima ou para baixo da plataforma.
- 6 **Chave de elevação/abaixamento do jib** - Essa chave controla o movimento ascendente ou descendente do jib.
- 7 **Chave estender/retrair a ponta da lança** - Esta chave controla a extensão ou a retração da ponta da lança.
- 8 **Chave de elevação/abaixamento da lança principal** - Esta chave controla a elevação ou o abaixamento da lança principal.
- 9 **Botão de parada de emergência** - Este botão de pressão vermelho tipo “cabeça de cogumelo” desconecta a alimentação do circuito de controle e desliga o motor.
- 10 **Chave de elevação/rebaixamento do riser** - Esta chave controla a elevação ou rebaixamento do riser.
- 11 **Chave de desligamento positivo de ar (se equipado)** - Esta chave permite que o operador desligue o fornecimento de ar do motor se o motor continuar funcionando depois que a alimentação principal for desligada.
- 12 **Lâmpadas piloto de indicação de estado** - Estas lâmpadas indicam o estado operacional e erros em qualquer função dos controles/motor.

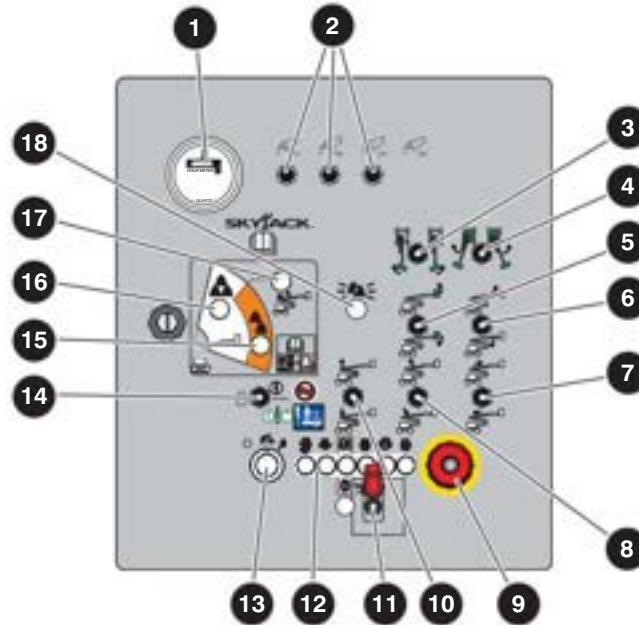
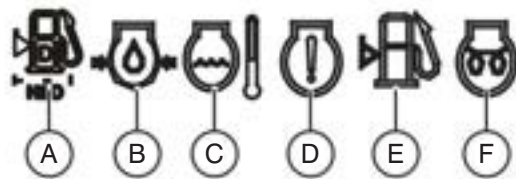





Figura 07 Console de controle da base

- A. **Luz de água no combustível** - Esta luz indica que o separador de água está cheio. Abra o dreno para liberar a água. O motor pode ser danificado caso esta luz seja ignorada por um período estendido de tempo.
- B. **Pressão de óleo do motor** - Esta luz indica baixa pressão de óleo do motor.
- C. **Temperatura/nível do fluido refrigerante do motor** - Esta luz indica superaquecimento do fluido refrigerante do motor e nível baixo de fluido refrigerante.
- D. **Motor** - Esta lâmpada indica falha no sistema de controle do motor.
- E. **Combustível** - Esta lâmpada indica baixo nível de combustível.
- F. **Vela incandescente (diesel)** - Esta luz permanece acesa até que as velas incandescentes tenham completado o seu ciclo de tempo. Quando a lâmpada apagar, o motor está pronto para a partida.

- 13 **Chave principal Desligar/base/plataforma** - Este interruptor seletor triplo permite ao operador desligar a energia da MEWP ou ativar o console de controle da base ou da plataforma.

- 14 **Chave de partida/ativação de função/alimentação de emergência** - Esta chave momentânea, quando é mantida na posição de partida, liga o motor. Quando mantida na posição de ativação de função, permite a operação das funções do controle da base. Quando selecionada, a velocidade do motor aumenta. Com o motor desligado, e quando mantida na posição de unidade de alimentação de emergência, permite a operação das funções de controle da base usando a unidade de alimentação de emergência.

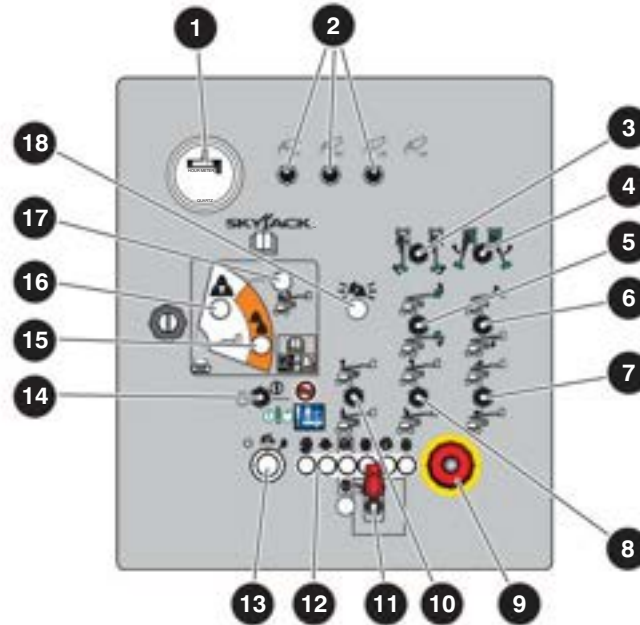
### ⚠ AVISO

**Não opere as funções da lança se a capacidade da plataforma for excedida.**

- 15 **Luz indicadora da zona de capacidade baixa** - Indica que a MEWP está na zona de capacidade da plataforma "baixa". Consulte a [Seção 7.7](#).
- 16 **Luz indicadora da zona de capacidade alta** - Indica que a MEWP está na zona de capacidade da plataforma "alta". Consulte a [Seção 7.7](#).
- 17 **Luz de fronteira da zona de capacidade** - Indica que a MEWP está no limite de deslocamento para a zona de capacidade alta. As funções baixa e estendida não estão disponíveis.
- 18 **Luz de sobrecarga** - Esta luz vermelha indica o status de sobrecarga. Consulte a [Seção 3.4-7](#).



Figura 08 Console de controle da plataforma

### 3.3-4 Console de controle da plataforma

Este console de controle é montado no trilho de segurança frontal da plataforma. Ele possui os seguintes controles:

- 1 **Proteção elétrica secundária (SGE) Botão de rearme** - Este botão, quando pressionado, desliga o alarme audível/visual da SGE.
- 2 **Chave de luz de trabalho (se equipada)** - Esta chave liga a luz de trabalho.
- 3 **Chave bicombustível (se equipada)** - Esta chave seleciona entre o gás líquido propano e a gasolina.
- 4 **Chave de partida/liga/desliga do motor** - Esta chave, quando retida momentaneamente na posição de partida, liga o motor. Após a partida, a chave volta à posição ligada. Na posição desligada, ela desliga o motor.
- 5 **Botão da buzina** - Este botão soa uma buzina do tipo automotiva.

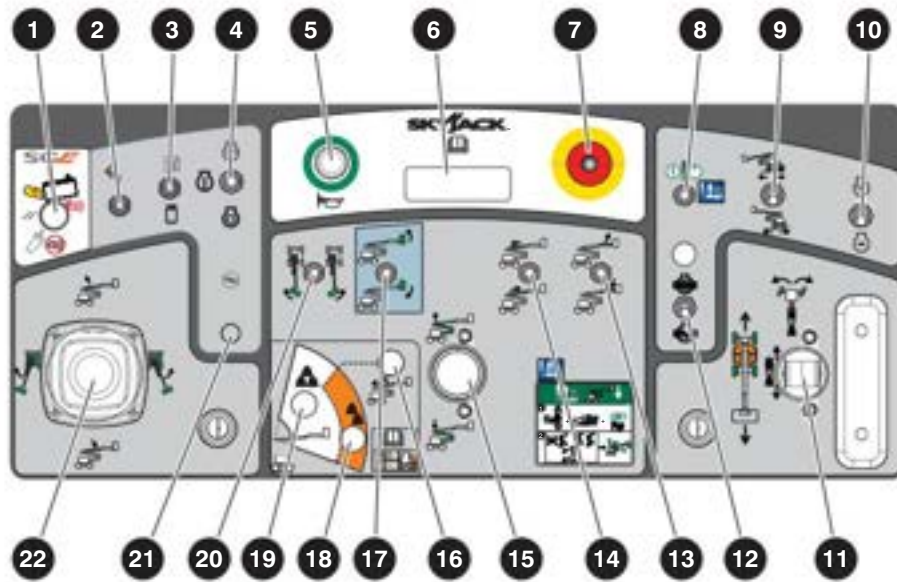
- 6 **Lâmpadas piloto de indicação de estado** - Estas lâmpadas indicam o estado operacional e erros em qualquer função dos controles/motor.

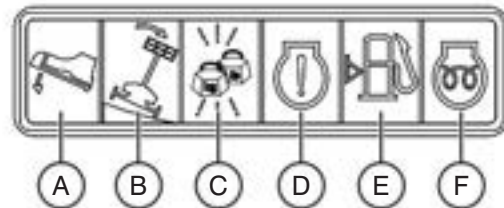

- A. **Chave de pé** - Esta luz acende quando a chave de pé é pressionada. Um recurso antifixação de 7 segundos desativa a chave de pé quando o operador a pressiona por 7 segundos sem ativar nenhuma função.
- B. **Inclinação do chassi** - Esta luz acende quando o chassi da MEWP está em uma inclinação que ativa a chave de inclinação. Nesta inclinação, um alarme audível soará na plataforma. Consulte a [Seção 6.2](#) para obter instruções a respeito da recuperação de uma posição inclinada.
- C. **Luz de sobrecarga** - Esta luz vermelha indica o status de sobrecarga. Consulte a [Seção 3.4-7](#).
- D. **Motor** - Esta lâmpada indica falha no sistema de controle do motor.





Figura 08 Console de controle da plataforma

- E. **Combustível** - Esta lâmpada indica baixo nível de combustível.
- F. **Vela incandescente (diesel)** - Esta luz permanece acesa até que as velas incandescentes tenham completado o seu ciclo de tempo. Quando a lâmpada apagar, o motor está pronto para a partida.
- 7 Botão de parada de emergência** - Este botão “cogumelo”  vermelho desconecta a energia do circuito de controle e desliga o motor.
- 8 Unidade de alimentação de emergência** - Esta chave ativa a unidade de alimentação de emergência quando o motor está desligado.
- 9 Chave de torque** - Esta chave seleciona o torque baixo ou alto. Selecione “torque baixo” (velocidade maior) ou “torque alto” (velocidade menor). Selecione “torque alto” quando estiver dirigindo em terreno inclinado.
- 10 Chave de baixa/alta aceleração** - Esta chave permite a seleção entre velocidades de aceleração baixa e alta do motor.
- 11 Controlador de deslocamento/direção** - Esta alavanca de eixo único controla o deslocamento para frente ou para trás. A chave oscilante controla a direção à esquerda ou à direita. Molas internas fazem a alavanca retornar à sua posição neutra quando liberada.
- 12 Chave de bloqueio do diferencial** - Esta chave momentânea, quando pressionada para frente e depois liberada, ativa o bloqueio do diferencial e acende a lâmpada de diferencial. Quando é puxada para trás e depois liberada, ela desengata o bloqueio do diferencial e desliga a lâmpada do diferencial.
- 13 Chave de elevação/abaixamento do jib** - Esta chave controla o movimento ascendente ou descendente do jib.
- 14 Chave estender/retrair a ponta da lança** - Esta chave controla a extensão ou a retração da ponta da lança.
- 15 Controlador de elevação/abaixamento do riser** - Esta alavanca de eixo único controla a elevação ou abaixamento do riser.
- 16 Luz de fronteira da zona de capacidade** - Indica que a MEWP está no limite de deslocamento para a zona de capacidade alta. As funções baixa e estendida não estão disponíveis.
- 17 Chave de cancelamento do nivelamento da plataforma** - Esta chave cancela o nivelamento automático da plataforma e controla a inclinação para cima ou para baixo da plataforma.
- 18 Luz indicadora da zona de capacidade baixa** - Indica que a MEWP está na zona de capacidade da plataforma “baixa”. Consulte a [Seção 7.7](#).

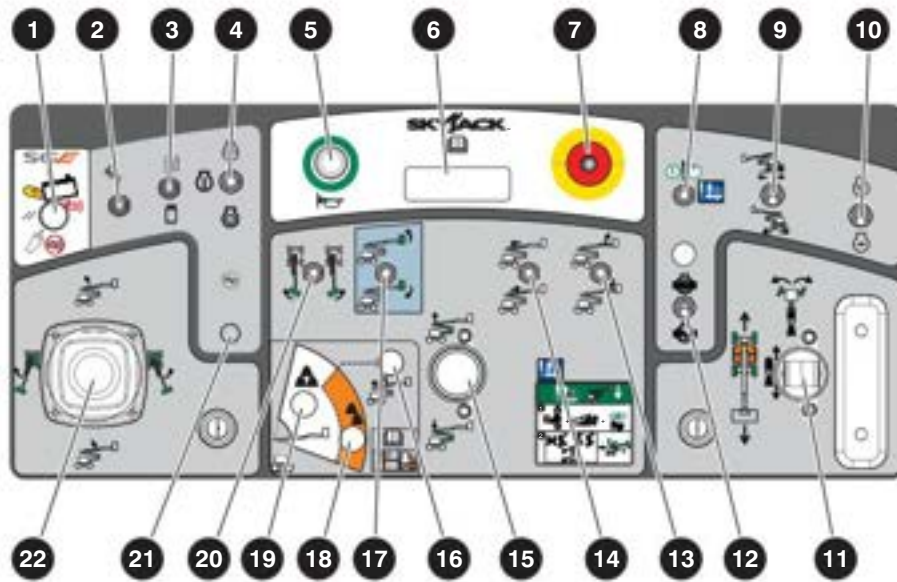

Figura 08 Console de controle da plataforma

- 19 **Luz indicadora da zona de capacidade alta** - Indica que a MEWP está na zona de capacidade da plataforma "alta". Consulte a [Seção 7.7](#).
- 20 **Chave de rotação da plataforma** - Esta chave controla a rotação à esquerda ou à direita da plataforma.
- 21 **Chave de liga/desliga do gerador (se equipada)** - Esta chave liga ou desliga o gerador hidráulico.

### **OBSERVAÇÃO**

*Todas as funções ligadas serão desativadas enquanto o gerador estiver ligado.*

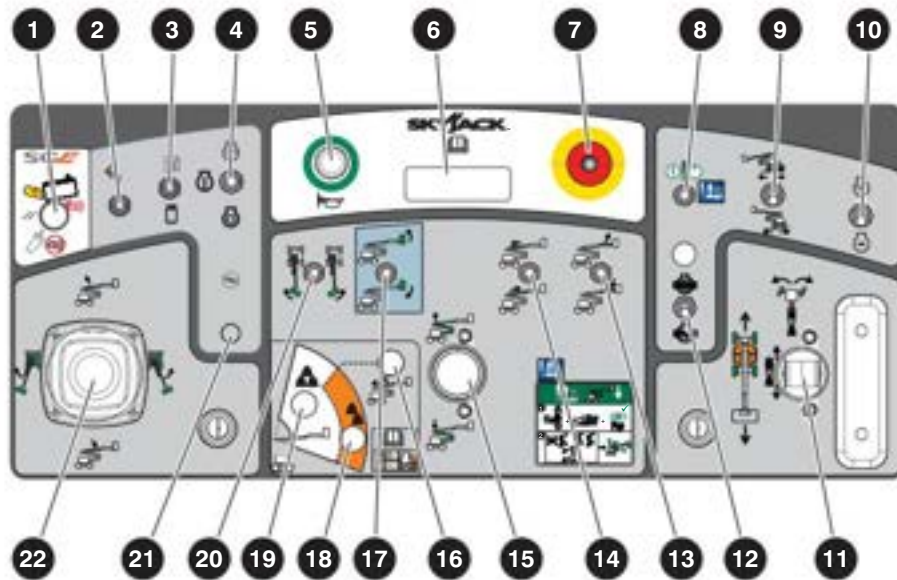
- 22 **Controlador da lança/torre** - Esta alavanca de dois eixos controla a elevação ou o abaixamento da lança principal ou rotação para a esquerda ou direita da torre.

### 3.4 Recursos e dispositivos

#### 3.4-1 Posição de deslocamento abaixada e posição de deslocamento elevada

As funções disponíveis da MEWP dependem de uma combinação de configurações da máquina (posição de deslocamento abaixada/elevada), inclinação do chassi, carregamento da plataforma e posicionamento da lança (capacidade alta/baixa).

A MEWP estará na posição de deslocamento abaixada se estiver em TODAS as posições mostradas na [Figura 09](#).

A MEWP estará na posição de deslocamento elevada se estiver em QUALQUER uma das posições mostradas na [Figura 10](#).

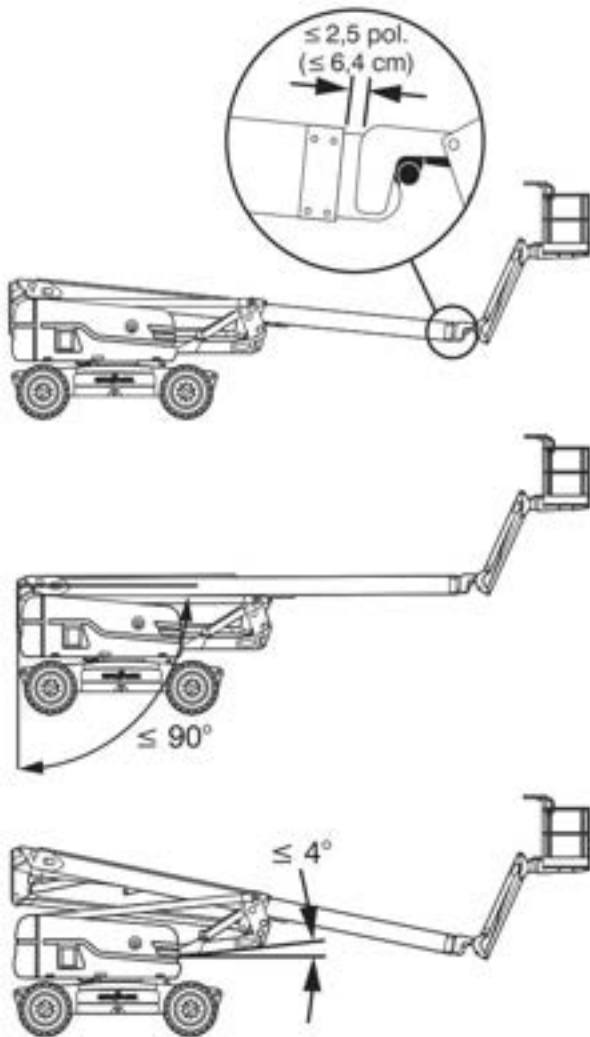

**Figura 09** Posição de deslocamento abaixada

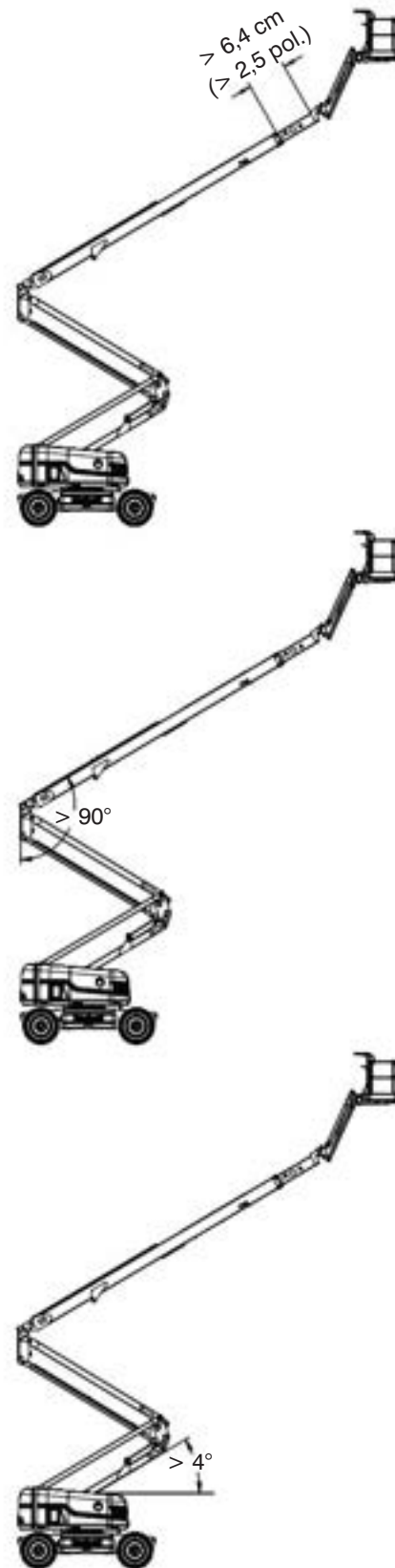

**Figura 10** Posição de deslocamento elevada (quaisquer das posições da lança mostradas)

### 3.4-2 Velocidade de deslocamento

A velocidade de deslocamento depende da configuração da máquina (posição de deslocamento abaixada/elevada). Quando a MEWP está na posição de deslocamento elevada, a velocidade de deslocamento máxima atingível deve ser significativamente menor do que a velocidade de deslocamento na posição de deslocamento abaixada. Consulte a [Seção 7.4](#).

### 3.4-3 Direção de deslocamento

A função de deslocamento opera de acordo com a orientação geral do contrapeso da torre sobre o chassi (ou seja, joystick à frente significa que o contrapeso está voltado para a frente). Portanto, a MEWP se movimentará na direção geral do movimento do joystick.

### 3.4-4 Chave de inclinação

O sensor de inclinação está localizada na parte superior do console de controle da base. Quando a MEWP está numa inclinação maior que um limite predeterminado, um alarme sonoro é ativado, um indicador visual se acende e o movimento da lança ou funções de direção são desativados (consulte a [Seção 3.4-5](#)).

#### AVISO

Quando as configurações são excedidas, fazendo o alarme soar e a luz se acender, a plataforma deve ser baixada e retraída imediatamente. Consulte a [Seção 6.2](#) para instruções sobre como se recuperar de uma posição inclinada.

#### OBSERVAÇÃO

*O rearme da energia para os controles (por exemplo, parada de emergência pressionada e então puxada) quando a MEWP está inclinada e nos limites da posição de deslocamento abaixada, fará com que a MEWP seja considerada inclinada quando elevada.*

### 3.4-6 Sistema do sensor de carga da plataforma

A capacidade da plataforma é determinada pela posição da lança (extensão e ângulo da lança). Cada zona de posição da lança (zona de capacidade alta ou de capacidade baixa) possui uma capacidade separada. Consulte as etiquetas de capacidade da plataforma para a capacidade máxima da plataforma da plataforma de cada zona.

O sistema do sensor de carga da plataforma indica quando a carga está se aproximando do status de sobrecarga (consulte a [Seção 3.4-7](#)).

Se a plataforma estiver sobrecarregada enquanto estiver na posição de deslocamento elevada, o sistema de detecção de carga desativará as funções conforme a [Seção 3.4-7](#) e avisará o operador com uma luz indicadora e um alarme sonoro.

Se a plataforma for sobrecarregada quando estiver na posição de deslocamento abaixada, o sistema de detecção de carga avisará o operador com uma luz indicadora e um alarme sonoro, mas não desativará nenhuma função normal (consulte a [Seção 3.4-7](#)).

#### AVISO

Se a plataforma for sobrecarregada devido ao contato com uma obstrução aérea, faça um dos seguintes:

- Remova a obstrução da plataforma, depois de um atraso de quatro segundos as funções normais podem ser retomadas.
- Use a unidade de alimentação de emergência para liberar a plataforma da obstrução.
- Não tente liberar uma plataforma obstruída usando os controles de descida antes que o pessoal seja retirado da plataforma.

### 3.4-5 Restrições de função quando inclinado

Modo/Condição	Luz indicadora	Alarme audível	Restrições	Alimentação de emergência (Plataforma)	Alimentação de emergência (Base)
Posição de deslocamento abaixada, inclinada	Desativado	Desativado	Sem restrição	Ativado	Ativado
Na posição de deslocamento abaixada, inclinada, movendo-se para a posição de deslocamento elevada (nos limites da posição de deslocamento abaixada)	Ativado	Ativado	Extensão da lança, lança elevada e riser elevado desativados	Ativado	Ativado
Posição de deslocamento elevada	Ativado	Ativado	Acionamento desativado	Ativado	Ativado

1254AC

### 3.4-7 Status de sobrecarga

Modo/Condição	Luz indicadora	Alarme audível	Funções de deslocamento	Funções da lança ligadas (Plataforma ou base)	Alimentação de emergência (Plataforma)	Alimentação de emergência (Base)
93 a 99% de capacidade da plataforma	Ligado	Desligado	Ativado	Ativado	Ativado	Ativado
Posição de deslocamento baixada, $\geq$ a 100% da capacidade da plataforma	Piscando	Pulsação	Ativado	Ativado	Ativado	Ativado
Posição de deslocamento elevada, $\geq$ a 100% da capacidade da plataforma	Piscando	Pulsação	Desativado	Desativado	Ativado	Ativado
Posição de deslocamento elevada, $\geq$ a 100% da capacidade da plataforma para a zona de capacidade baixa, lança estendida ou abaixada para a borda entre as zonas de capacidade alta e baixa	Piscando	Desligado	Desativado	Somente para a subida e retração da lança	Ativado	Ativado

1256AA

#### OBSERVAÇÃO

O movimento para a zona de baixa capacidade ocorre quando a lança é abaixada ou estendida para uma posição onde esteja elevada a menos de 47 graus e estendida a 3,1 m (10,2 pés) (consulte a [Figura 11](#) e [Figura 12](#)). Há recortes de aproximadamente 5 1/2 visíveis na ponta da lança quando ela é estendida 3,1 m (10,2 pés).

#### AVISO

O movimento na zona de capacidade baixa é restrito se a capacidade da plataforma exceder a capacidade da plataforma da zona de capacidade baixa. Consulte a [Seção 3.4-7](#).

#### AVISO

Se o sistema do sensor de carga estiver no modo de falha (as luzes da zona de capacidade piscam alternativamente, a luz de sobrecarga pisca e a luz de limite de zona de capacidade se ilumina), faça o seguinte:

- Certifique-se de que a plataforma esteja nivelada e que não haja obstruções em contato com a plataforma.

Se o sistema do sensor de carga permanecer no modo de falha, a unidade de alimentação de emergência pode ser usada para descer a plataforma. Entre em contato com o pessoal qualificado/competente para fazer os reparos.



Figura 11 Zonas de capacidade alta e baixa



Figura 12 Extensão da ponta da lança na zona de capacidade baixa

### 3.4-8 Sistema de liberação do freio

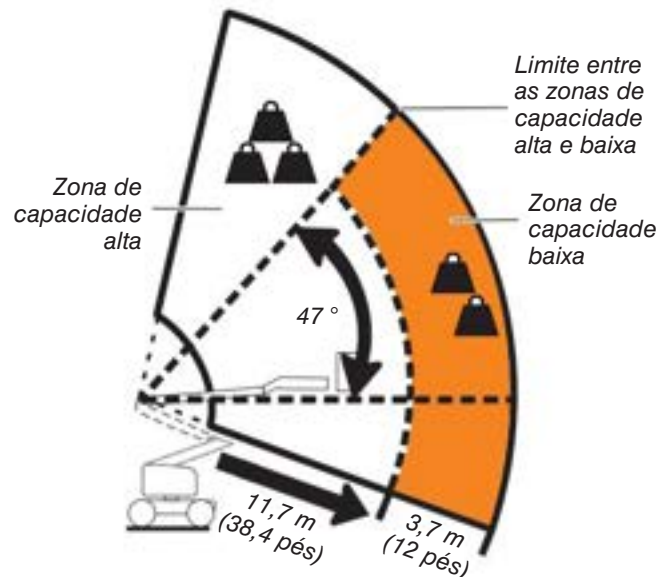
O sistema de liberação do freio está localizado no compartimento de controle. O freio deve ser manualmente desengatado antes de rebocar ou guinchar a máquina. Consulte a [Seção 6.3-1](#) para obter o procedimento sobre como liberar os freios manualmente. O sistema contém os seguintes controles:

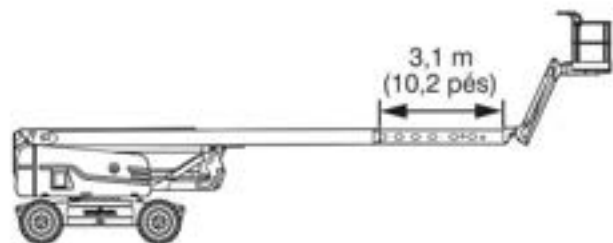

Figura 13 Sistema de liberação do freio

- 1 Bomba manual do freio
- 2 Êmbolo da válvula de rearme automático do freio

### 3.4-9 Proteção elétrica secundária (SGE)

O objetivo deste dispositivo é evitar a operação involuntária contínua da elevação, que pode resultar de contato acidental com os controles da plataforma e ativar um alarme (audível/visual) para alertar outros sobre o evento.

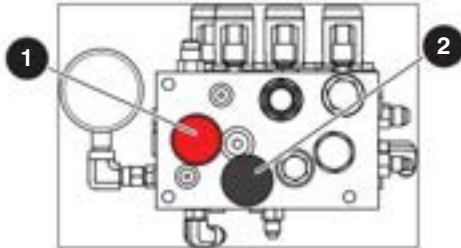
#### **AVISO**

**Este dispositivo não evitará a colisão ou eliminará o potencial para ferimentos resultantes de uma colisão.**



Figura 14 Proteção elétrica secundária (SGE)

- 1 **Barra de sensor** - Esta barra está localizada na parte frontal do console de controle da plataforma. Quando pressão é aplicada à barra do sensor, ele interrompe/para todas as funções.
- 2 **Botão de rearme** - Este botão está localizado no canto superior esquerdo do console de controle da plataforma. Ele se acende quanto pressão é aplicada à barra de sensor por mais de 1 segundo. Quando pressionado, ele desliga o alarme audível/visual.
- 3 **Alarme audível/visual** - Este alarme está localizado na parte inferior do console de controle da plataforma. Ele ativa quando pressão é aplicada à barra do sensor.

### Operação do SGE

1. Quando é aplicada pressão à barra do sensor por menos de um segundo, o alarme audível/visual ativará enquanto a barra está sendo pressionada, interrompendo todas as funções. O alarme audível/visual desligará após a barra de sensor ser liberada e as funções serão retomadas.
2. Quando é aplicada pressão sobre a barra de sensor por mais de um segundo, o alarme audível/visual ativará e o motor desligará, parando todas as funções. O botão de rearme acenderá. As funções da alimentação de emergência permanecem ativas.
3. Após remover a pressão da barra, pressione o botão de rearme para desligar o alarme audível/visual e retomar todas as funções.

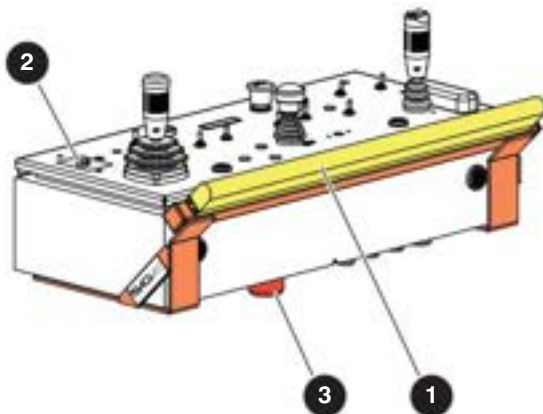

### 3.4-10 Válvula de derivação de deslocamento

Essa válvula está localizada no lado interno da bomba de deslocamento e pode ser identificada por uma marca amarela.



Figura 15 Válvula de derivação de deslocamento

- 1 **Válvula de derivação de deslocamento com hastes de cancelamento** - Esta válvula, quando girada 90 graus no sentido horário, é usada para cancelar as válvulas de alívio de deslocamento para que a MEWP possa ser carregada ou descarregada de um reboque usando um guincho. Consulte a [Seção 6.3](#) para procedimentos de guincho e reboque.

### 3.4-11 Chave de bloqueio do diferencial

Essa chave está localizada no console de controle da plataforma. O sistema de bloqueio do diferencial fornece mais tração ao proporcionar uma propulsão igual a cada roda, independentemente do terreno. Os bloqueios de diferencial são usados para evitar a imobilização da MEWP ao dirigir em terrenos instáveis, lamacentos ou rochosos. Consulte a [Seção 4.3-25](#) para obter instruções a respeito do teste da chave de bloqueio do diferencial.

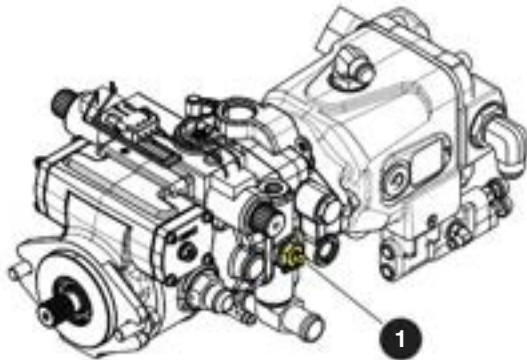
### 3.4-12 Trava de transporte da torre

Este dispositivo de travamento está localizado na torre.



Figura 16 Trava de transporte da torre

- 1 **Trava de transporte da torre** - Este dispositivo de trava é usado para travar a torre na posição durante o transporte apenas. Consulte a [Seção 6.5-2](#) para procedimento sobre como travar a torre.

### 3.4-13 Todos os alarmes de movimento

Este alarme produz um som audível quando qualquer função da lança ou deslocamento é ativada. Em MEWPs com certos opcionais, uma luz âmbar intermitente acompanhará este alarme.

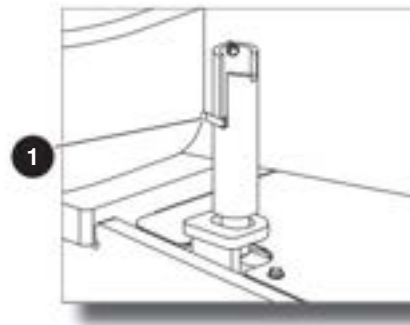
## 3.5 Equipamentos opcionais e acessórios

### **⚠ CUIDADO**

As modificações/anexos aprovados pela Skyjack podem afetar as especificações da MEWP. Consulte as instruções e/ou etiquetas aplicáveis.

### **OBSERVAÇÃO**

Consulte as etiquetas dos equipamentos opcionais ou acessórios para obter o peso real. Esse peso deve ser incluído para determinar a carga total na plataforma, incluindo pessoal e outros materiais.

### **OBSERVAÇÃO**

O peso combinado dos acessórios, painéis, ocupantes e ferramentas não deve exceder a capacidade nominal da plataforma.

### 3.5-1 Tomada CA na plataforma (se equipada)

Esta tomada é uma fonte de alimentação CA na plataforma. A tomada está localizada no lado direito do console de controle da plataforma e o plugue está localizado ao lado do tanque hidráulico no compartimento de controle.

### 3.5-2 Luz de trabalho (se equipada)

O conjunto de luz de trabalho está montado nas proteções da plataforma.



Figura 17 Luz de trabalho

### **OBSERVAÇÃO**

Verifique se o botão de parada de emergência da base está puxado para fora e o console de controle da plataforma foi ativado usando a chave principal de desligamento/base/plataforma.

- 1 **Luz de trabalho** - Esta luz acende quando a chave de luz de trabalho é ativada.

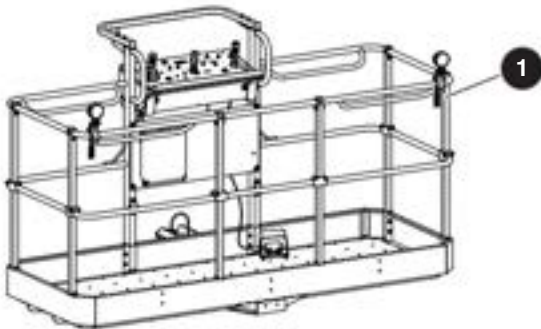
### **⚠ AVISO**

Luzes de trabalho não possuem o propósito de substituir a iluminação ambiente necessária para navegar e operar esta MEWP.

### 3.5-3 Luz âmbar intermitente (se equipada)

A luz âmbar intermitente está localizada no topo da torre da MEWP.



Figura 18 Luz âmbar intermitente

- 1 **Luz âmbar intermitente** - Esta luz pisca quando a função da lança é ativada. Ela funciona em conjunto com todo o alarme de movimento.

### 3.5-4 Máquina de soldar (se equipada)

A máquina de soldar é instalada na plataforma. Consulte o manual de operação da máquina de soldar para a operação e manutenção corretas.

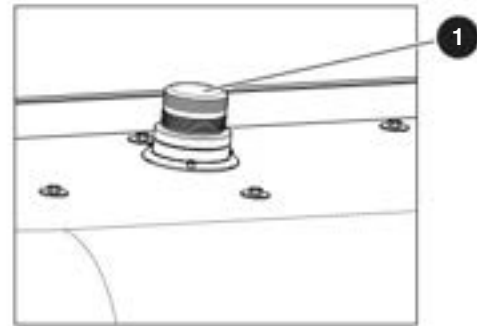

Figura 19 Máquina de soldar

- 1 **Máquina de soldar** - Este equipamento é ligado à sua tomada CA exclusiva na plataforma.
- 2 **Tomada CA da máquina de soldar** - Esta tomada CA é exclusiva para a máquina de soldar.

#### OBSERVAÇÃO

Em temperaturas abaixo de zero, o óleo hidráulico deve ser aquecido antes de se operar a máquina de soldar.

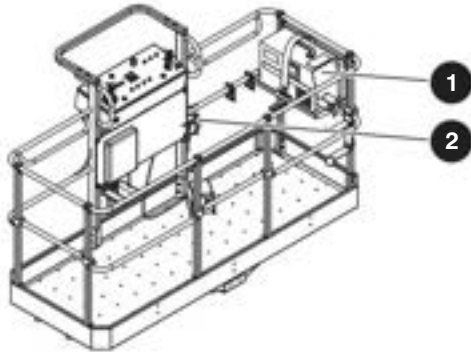
#### AVISO

Apenas pessoas competentes/qualificadas devem instalar, operar, fazer manutenção e reparar a máquina de soldar.

#### CUIDADO

Respirar fumaça e gases de solda pode ser perigoso para a saúde.

### 3.5-5 Partida em clima frio (se equipada)

O cabo do aquecedor de bateria/óleo hidráulico está localizado no compartimento do motor, próximo ao motor.



Figura 20 Cabo do aquecedor de bateria/óleo hidráulico

- 1 **Cabo do aquecedor de bateria/óleo hidráulico** - Esse cabo é conectado à tomada CA pelo menos quatro horas antes de ligar o motor quando a temperatura é inferior a  $-10\text{ }^{\circ}\text{C}$  ( $+14\text{ }^{\circ}\text{F}$ ).

### 3.5-6 Kit para clima muito frio (se equipado)

O plugue do aquecedor está localizado no compartimento do motor, próximo ao motor.

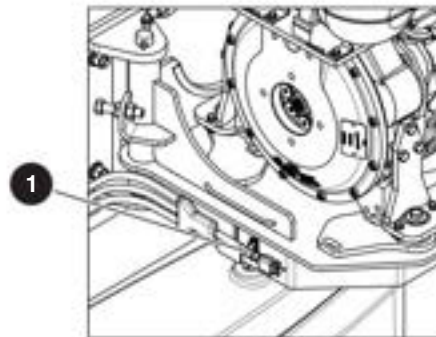

Figura 21 Plugue do aquecedor

- 1 **Plugue do aquecedor de bateria/óleo hidráulico/ óleo do motor** - Este cabo deve ser conectado à tomada CA no mínimo quatro horas antes de ligar o motor quando as temperaturas forem inferiores a  $-18\text{ }^{\circ}\text{C}$  ( $0\text{ }^{\circ}\text{F}$ ).

### 3.5-7 Telemática Elevate - unidade de controle de acesso (se equipado)

O controle de acesso é uma funcionalidade complementar da Elevate Trackunit que pode ser usada com elevadores de mastro vertical, elevadores tipo tesoura, lanças ou manipuladores telescópicos da Skyjack.

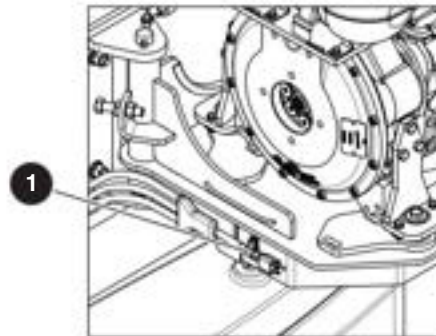
A funcionalidade de controle de acesso **NÃO** afeta nenhum dos seguintes: descida de emergência, proteção elétrica secundária (se equipado), sensor de carga (se equipado) e buzina. Essas funções sempre permanecerão disponíveis. A unidade de controle de acesso evita que o motor ligue sem um código ou cartão autorizado.

#### IMPORTANTE

**É da responsabilidade do proprietário fornecer códigos PIN exclusivos ou cartões Smart ID para máquinas equipadas com a funcionalidade de controle de acesso. A Skyjack NÃO fornece ou redefine códigos PIN ou cartões Smart ID. Se o código PIN ou cartão Smart ID não funciona ou foi perdido, entre em contato com o proprietário da máquina para obter ajuda.**

A funcionalidade de controle de acesso permite que o usuário controle o acesso à operação da máquina. Códigos PIN exclusivos ou cartões smart ID, necessários para desbloquear e ativar a máquina, podem ser fornecidos ao usuário. São necessários um dispositivo de telemática Elevate e um teclado de controle de acesso para que haja esta funcionalidade. O controle de acesso à MEWP pode ser personalizado pelo proprietário da máquina usando o Trackunit Manager (<https://www.trackunit.com/services/manager/>).

Se o código PIN ou cartão Smart ID não foi fornecido ou não funciona, entre em contato com o proprietário da máquina.

#### OBSERVAÇÃO

*É da responsabilidade do proprietário fornecer códigos PIN exclusivos ou cartões Smart ID se as máquinas estiverem equipadas com essa funcionalidade. A Skyjack **NÃO** fornece ou redefine códigos PIN ou cartões Smart ID.*

Se a MEWP estiver equipada com a funcionalidade de controle de acesso, será necessário um código PIN ou cartão Smart ID para ser operada.



Figura 22 Teclado da unidade de controle de acesso

- 1 **Luz indicadora laranja:** Esta luz indica que a unidade de controle de acesso está LIGADA. O teclado está sempre ligado, independentemente das posições do botão de parada de emergência, chave principal ou chave de desconexão da alimentação principal.
- 2 **Luz indicadora verde:** Esta luz indica que a unidade de controle de acesso está ativa.

**Luz indicadora vermelha** - esta luz pisca quando uma informação de cancelamento é recebida do teclado.

#### Operação

Para permitir a operação da máquina, a luz verde no teclado da unidade de controle de acesso deve estar ACESA, e a chave de desconexão da alimentação principal, o botão de parada de emergência da base e a chave principal da base devem estar na posição LIGADO. A unidade de controle de acesso é ativada após a digitação do código PIN exclusivo e aparecimento do sinal de confirmação verde, ou pela aproximação do cartão Smart ID. A menos que estejam ativados antes de ligar a unidade de controle de acesso, a chave de desconexão da alimentação principal, o botão de parada de emergência da base e a chave principal da base devem estar na posição LIGADO no intervalo de tempo estabelecido pelo proprietário da máquina para a operação do Controle de Acesso.

**Uso do teclado:****OBSERVAÇÃO**

*O teclado é sensível ao toque. Um sinal audível fornecerá a informação de que a digitação foi recebida com sucesso.*

1. Digite o código PIN.
2. Pressione o sinal de confirmação verde para confirmar.
  - **Resultado:** a luz verde indica uma ID autorizada. Comece a operação.

**OBSERVAÇÃO**

*Se um botão incorreto for pressionado durante a digitação do código PIN, pressione a tecla Cancelar para começar novamente.*

**Uso do cartão Smart ID:**

1. Posicione o cartão na frente do leitor.
2. Um sinal sonoro indica que o cartão foi lido.
  - **Resultado:** a luz verde indica uma ID autorizada. Comece a operação.

**OBSERVAÇÃO**

*Os controles devem ficar ativos no intervalo de tempo estabelecido pelo proprietário da máquina para a operação do controle de acesso. NÃO use o teclado e o cartão simultaneamente.*

**IMPORTANTE**

**A unidade de controle de acesso atingirá o tempo limite e ficará inativa se o operador não concluir a ativação dos controles. O tempo de duração antes que a unidade fique inativa é estabelecido pelo proprietário da máquina. Se a unidade de controle de acesso atingir o tempo limite, o operador precisará digitar o código PIN exclusivo ou aproximar o cartão Smart ID novamente. Se a ativação do controle de acesso falhar, entre em contato com o proprietário da máquina.**

**IMPORTANTE**

**A unidade de controle de acesso ficará inativa se o operador realizar quaisquer das seguintes desconexões de alimentação e se o intervalo de tempo predeterminado estabelecido pelo proprietário da máquina tiver expirado:**

- colocar a chave de desconexão de alimentação principal na posição DESLIGADO, pressionar o botão de parada de emergência da base ou colocar a chave principal na posição DESLIGADO.

**A Skyjack NÃO gerencia as configurações de tempo limite da unidade de controle de acesso. Entre em contato com o proprietário da máquina se as configurações de tempo limite precisarem ser modificadas.**

**IMPORTANTE**

**Para reativar a unidade de controle de acesso, o operador precisa digitar o código PIN exclusivo ou aproximar o cartão Smart ID novamente. Para manter o acesso, o operador deve garantir que a chave de desconexão da alimentação principal esteja na posição LIGADO, o botão de parada de emergência esteja puxado e a chave principal esteja no modo de plataforma ou base, no intervalo de tempo estabelecido pelo proprietário da máquina para a funcionalidade de controle de acesso.**

**Testes de função**

Realize os testes de função conforme descrito na [Seção 4.3](#).

Ao realizar os testes de função, confirme se a unidade de controle de acesso está ativa, verificando se a luz verde no teclado está LIGADA. Ao realizar os testes de função da chave de desconexão da alimentação principal, do botão de parada de emergência e da chave da plataforma/base/desligamento, a operação deve ser realizada no intervalo de tempo estabelecido pelo proprietário da máquina para a operação do Controle de Acesso.



---

# Seção 4 – Pré-operação

## 4.1 Responsabilidade do operador

É da responsabilidade do usuário, antes do início de cada turno, de executar o seguinte:

1. **Inspeções de manutenção visuais e diárias**
  - são projetadas para descobrir qualquer dano de componentes antes da MEWP ser posta em serviço.
  - feito antes de o operador iniciar os testes de função.

### AVISO

**A não localização e reparo de danos e a não detecção de peças soltas ou faltantes pode causar uma condição de operação insegura.**

2. **Testes de função**
  - são projetados para descobrir quaisquer defeitos/ mau funcionamento antes da MEWP ser posta em serviço.

### IMPORTANTE

**O operador deve entender e seguir as instruções passo-a-passo para testar todas as funções da MEWP.**

O operador deve fazer uma cópia da Lista de verificação do operador (consulte [Seção 4.4](#)) e preencher as seções das inspeções de manutenção visuais e diárias e dos testes de função enquanto realiza os itens descritos em [Seção 4.2](#) e [Seção 4.3](#) respectivamente.

### IMPORTANTE

**Se a MEWP for danificada ou uma variação não autorizada da condição entregue pela fábrica for descoberta, a MEWP deve ser marcada e tirada de serviço.**

Reparos na MEWP podem ser feitos apenas pelo pessoal de reparo qualificado/competente. Após os reparos, o operador deve realizar as inspeções de manutenção visuais e diárias e os testes de função novamente.

As inspeções de manutenção programadas somente devem ser realizadas por uma pessoa competente/qualificada.

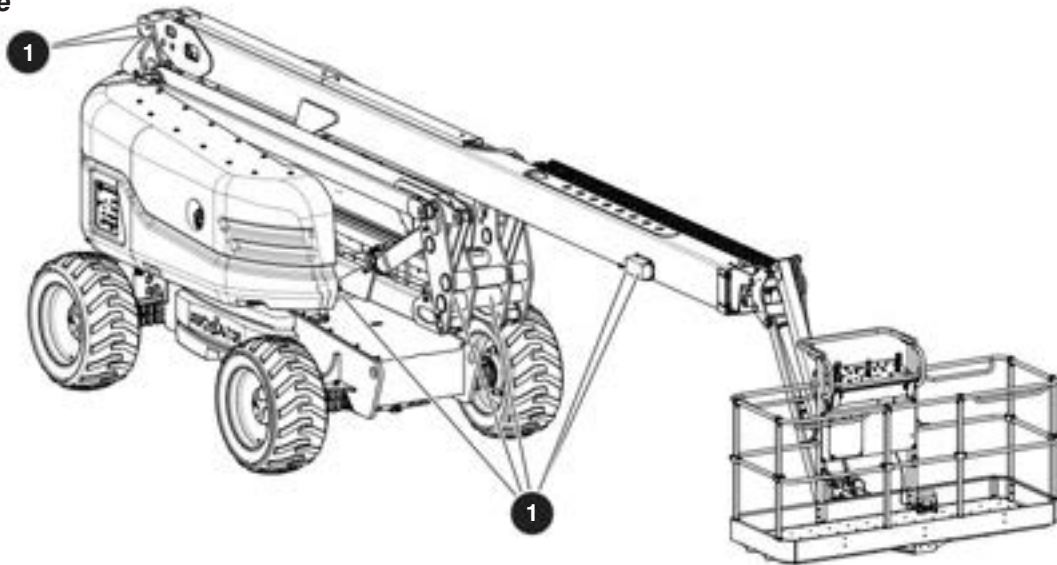
**Locais da chave limitadora****4.2 Inspeções de manutenção visuais e diárias**

Inicie as inspeções de manutenção visuais e diárias verificando cada item em sequência para as condições listadas nesta seção.

**AVISO**

Para evitar acidentes, não opere uma MEWP até que as disfunções tenham sido corrigidas.

**AVISO**

Para evitar acidentes, assegure-se de que a alimentação da MEWP esteja desligada durante suas inspeções de manutenção visuais e diárias.

**CUIDADO**

Certifique-se que a MEWP esteja em uma superfície firme e nivelada.

**OBSERVAÇÃO**

Ao realizar as inspeções de manutenção visuais e diárias em áreas diferentes, lembre-se de inspecionar também as chaves limitadoras e os componentes elétricos e hidráulicos.

**4.2-1 Etiquetas**

Consulte [Seção 8](#) neste manual e verifique se todas as etiquetas estão em seus devidos locais e legíveis.

**4.2-2 Sistema elétrico**

A manutenção dos componentes elétricos é essencial para o bom desempenho e serviço da MEWP.

Inspeccione os locais a seguir quanto a fios chamuscados, corroídos ou soltos:

- chicote elétrico da lança para a plataforma
- painel elétrico do compartimento do motor
- chicote da fiação do motor
- fiação do distribuidor giratório

**4.2-3 Chaves limitadoras**

Verifique se as chaves limitadoras ① estão firmemente presas, sem indícios de danos visuais e com o movimento desobstruído.

**4.2-4 Sistema hidráulico**

A manutenção dos componentes hidráulicos é essencial para o bom desempenho e serviço da MEWP.

Faça uma inspeção visual em volta das seguintes áreas:

- filtro do tanque hidráulico, conexões, mangueiras, unidade de alimentação de emergência e a superfície da torre/base
- conexões do compartimento do motor, mangueiras, bomba principal, filtro e a superfície da torre/base
- todos os cilindros hidráulicos
- todos os distribuidores hidráulicos
- a parte debaixo da torre
- a parte debaixo da base
- área terrestre sob a MEWP



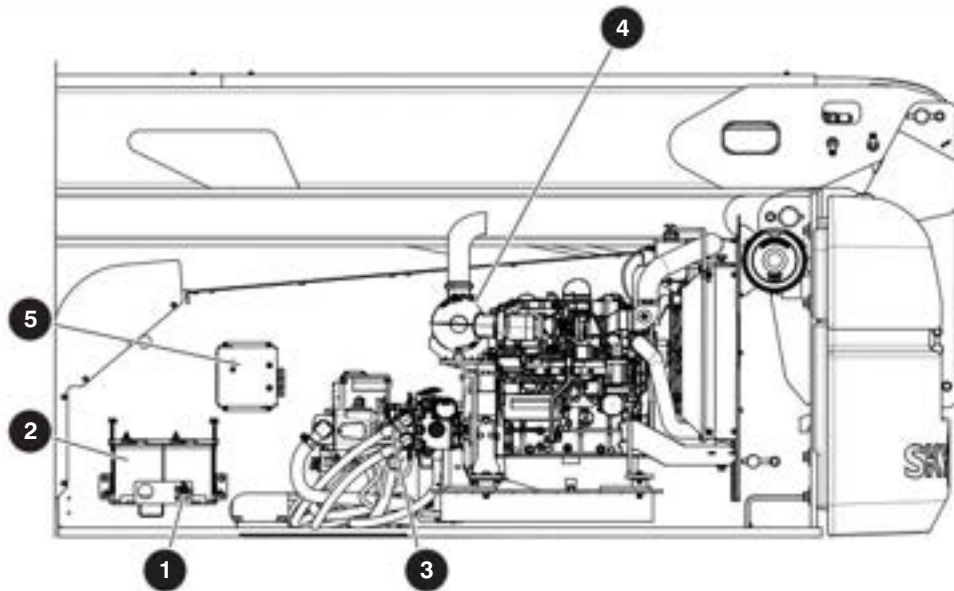

### 4.2-5 Compartimento do motor

Verifique se as travas do compartimento estão firmes e funcionando corretamente.

#### 1 Chave de desconexão da alimentação principal

- Coloque a chave de desconexão da alimentação principal na posição desligada.
- Verifique se não há peças soltas ou faltantes e se não há danos visíveis.
- Verifique se todos os cabos estão presos e se a chave está funcionando corretamente.

#### 2 Baterias

- O estado adequado da bateria é essencial para o bom desempenho do motor e para a segurança operacional. Níveis incorretos de fluido ou cabos danificados podem resultar em danos aos componentes do motor e condições perigosas.

### **AVISO**



**Perigo de explosão. Mantenha afastadas chamas e faíscas. Não fume próximo de baterias. O ácido da bateria libera gases explosivos durante a recarga. Recarregue as baterias em uma área bem ventilada.**

### **AVISO**

**O ácido da bateria é extremamente corrosivo - Use proteções adequadas para os olhos e faça bem como roupa de proteção apropriada. Se houver contato, lave imediatamente com água fria e procure cuidados médicos.**

1. Verifique se há danos na caixa da bateria.
2. Verifique se todas as conexões da bateria estão firmes.
3. Se aplicável, verifique o nível do fluido da bateria. Se as placas não estiverem cobertas com pelo menos 13 mm (1/2 pol.) de solução, adicione água destilada ou desmineralizada.

### **AVISO**

**Use peças e componentes originais ou aprovadas pelo fabricante para o MEWP.**

#### 3 Bombas hidráulicas

- Verifique se não há peças soltas ou faltantes e se não há danos visíveis.
- Verifique se todos os parafusos estão apertados corretamente.
- Verifique se todas as conexões e mangueiras estão devidamente apertadas e se não há evidências de vazamento hidráulico.

#### 4 Silenciador e escapamento

- Verifique se o sistema do silencioso e escapamento está bem fixado e sem evidência de danos.

#### 5 Console de controle do motor

- Verifique se não há peças soltas ou faltantes e se não há danos visíveis.

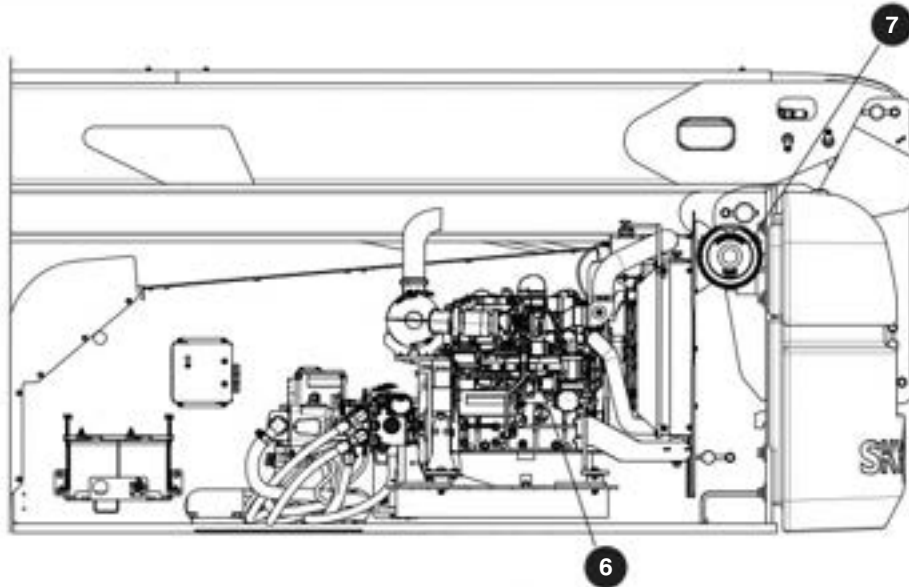

### 6 Motor

#### Bandeja articulada do motor

- Verifique se há peças soltas ou ausentes e se há danos visíveis na bandeja articulada do motor. Certifique-se a bandeja articulada do motor está segura.

#### Nível do óleo do motor

- A manutenção dos componentes do motor é essencial para o bom desempenho e a vida útil da plataforma aérea.

### 7 Filtro de ar do motor

- Verifique se não há peças soltas ou faltantes e se não há danos visíveis.

## **AVISO**

### Cuidado com os componentes do motor quente.

#### Verifique o nível de óleo na vareta

- O nível de óleo deve estar na zona “segura”. Adicione óleo conforme necessário. Consulte o Manual de serviço para o tipo de óleo recomendado.

#### Vazamentos de combustível

- Certifique-se que não haja vazamentos de combustível.

## **AVISO**

**Os combustíveis de motor são inflamáveis. Inspeção a plataforma aérea em uma área aberta, bem ventilada e afastada de aquecedores, faíscas e chamas. Sempre tenha um extintor de incêndio aprovado ao seu alcance.**

- Verifique se há danos visíveis ou indícios de vazamento de combustível no tanque de combustível, nas mangueiras e nas conexões.

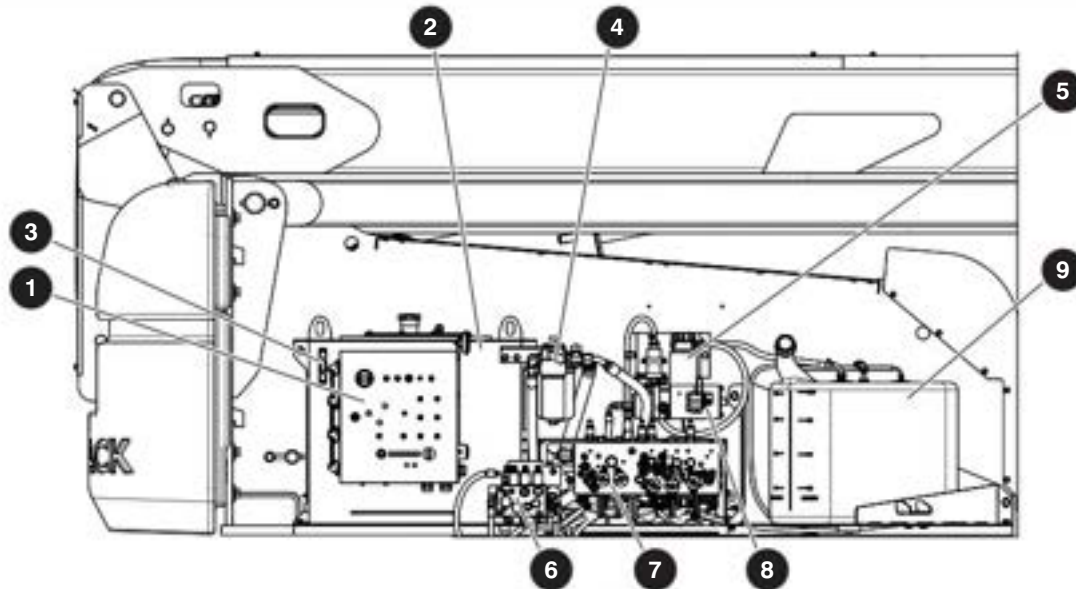

### 4.2-6 Compartimento de controle

Verifique se as travas do compartimento estão firmes e funcionando corretamente.

#### 1 Console de controle da base

- Verifique se todas as chaves estão em suas posições neutras.
- Verifique se não há peças soltas ou faltantes e se não há danos visíveis.

#### 2 Tanque hidráulico

- Verifique se a tampa de abastecimento hidráulico está firme.
- Verifique se não há danos visíveis e evidências de vazamento hidráulico no tanque.

#### 3 Nível do óleo hidráulico

- Assegure que a lança está na posição retraída e inspecione o indicador visual na lateral do tanque de óleo hidráulico.
- O nível de óleo hidráulico deve estar entre as marcas mínimo e máximo do indicador visual. Adicione óleo conforme necessário. Consulte o Manual de serviço para o tipo de óleo recomendado.

#### 4 Filtro de retorno hidráulico

- Verifique se o elemento do filtro está fixo.
- Verifique se não há sinais de vazamento ou dano visível.

#### 5 Filtro de alta pressão

- Verifique se o alojamento está bem fixado e se não há danos visíveis ou vazamento.

#### 6 Distribuidor do freio

- Verifique se todas as conexões e mangueiras estão devidamente apertadas e se não há evidências de vazamento hidráulico.
- Verifique se não há fios soltos ou elementos de fixação faltando.

#### 7 Distribuidor principal

- Verifique se todas as conexões e mangueiras estão devidamente apertadas e se não há evidências de vazamento hidráulico.
- Verifique se não há fios soltos ou elementos de fixação faltando.

#### 8 Unidade de alimentação de emergência

- Verifique se não há peças soltas ou faltantes e se não há danos visíveis.
- Verifique se não há fios soltos ou elementos de fixação faltando.
- Verifique se todas as conexões e mangueiras estão devidamente apertadas e se não há evidências de vazamento hidráulico.

#### 9 Tanque de combustível

## IMPORTANTE

**Antes de usar a plataforma aérea, verifique se há combustível suficiente para o uso esperado.**

- Verifique se a tampa de abastecimento de combustível está firme.
- Verifique se não há danos visíveis e se não há evidências de vazamento de combustível no tanque.

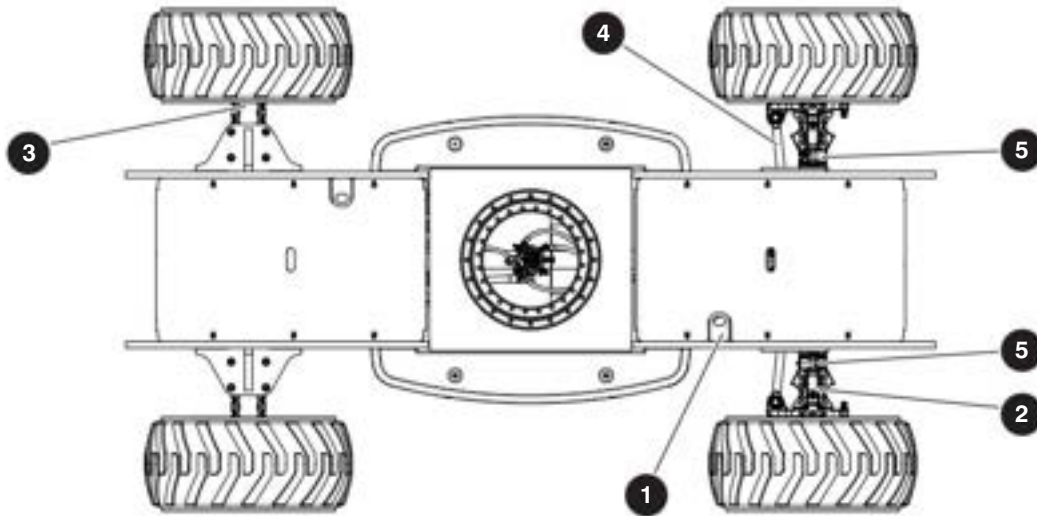

#### Vazamentos de combustível

- Certifique-se que não haja vazamentos de combustível.

### **AVISO**

Os combustíveis de motor são inflamáveis. Inspeção a plataforma aérea em uma área aberta, bem ventilada e afastada de aquecedores, faíscas e chamas. Sempre tenha um extintor de incêndio aprovado ao seu alcance.

- Verifique se há danos visíveis ou indícios de vazamento de combustível no tanque de combustível, nas mangueiras e nas conexões.

#### 4.2-7 Base

##### 1 Trava de transporte da torre

- Verifique se a trava de transporte da torre está destravada, se não há peças soltas ou ausentes e se não há danos visíveis.

##### Eixos de acionamento

- Verifique se o eixo de acionamento frontal 2 e o eixo de acionamento traseiro 3 estão fixados corretamente, se não há peças soltas ou faltantes, se todas as conexões e mangueiras estão apertadas apropriadamente e se não há evidência de vazamento hidráulico.

##### 4 Tirante

- Verifique se não há peças soltas ou faltantes, se os pinos das extremidades dos tirantes estão travados e se não há danos visíveis.

##### 5 Conjunto do cilindro oscilante

- Verifique se o conjunto do cilindro oscilante está fixado corretamente, se não há peças soltas ou faltantes, se todas as conexões e mangueiras estão apertadas apropriadamente e se não há evidência de vazamento hidráulico.

### **OBSERVAÇÃO**

O eixo oscilante é travado quando a MEWP está em baixa velocidade (consulte a [Figura 37](#)).

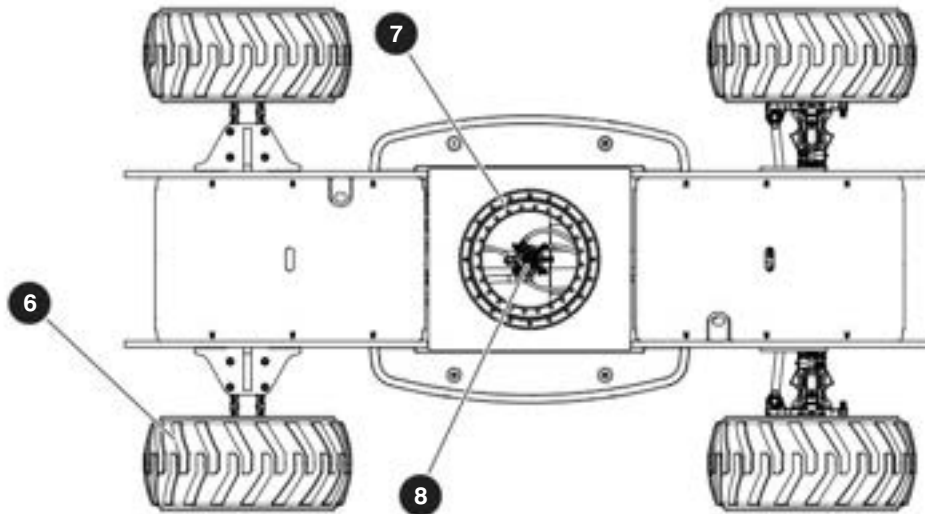

### 6 Conjunto das rodas/pneus

- A MEWP está equipada com sólidos pneus de borracha. A falha de um pneu e/ou roda pode resultar em tombamento da MEWP. Podem ocorrer danos a componentes se os problemas não forem descobertos e reparados em tempo hábil.

1. Verifique se há cortes, rachaduras ou perfurações na banda de rodagem e nas laterais dos pneus.
2. Verifique se há danos e soldas rachadas em cada roda.
3. Verifique se cada porca está apertada com o torque adequado, garantindo que nenhuma está solta.

Consultar a [Seção 7.6](#) para especificações da roda/pneu.

### 7 Engrenagem de rotação da torre

Inspeção da parte de baixo da MEWP.

- Verifique se não há peças soltas ou faltantes e se não há danos visíveis.

### 8 Distribuidor giratório

Inspeção da parte de baixo da MEWP.

- Verifique se todas as mangueiras estão devidamente apertadas e se não há evidências de vazamento hidráulico.

## **AVISO**

**Não use pneus diferentes dos especificados para esta máquina. Não misture diferentes tipos de pneus. Pneus diferentes dos especificados podem afetar a estabilidade da máquina. A operação com pneus não aprovados ou em más condições pode resultar em morte ou acidentes pessoais graves. Substitua os pneus somente pelo tipo exato aprovado pela SkyJack.**

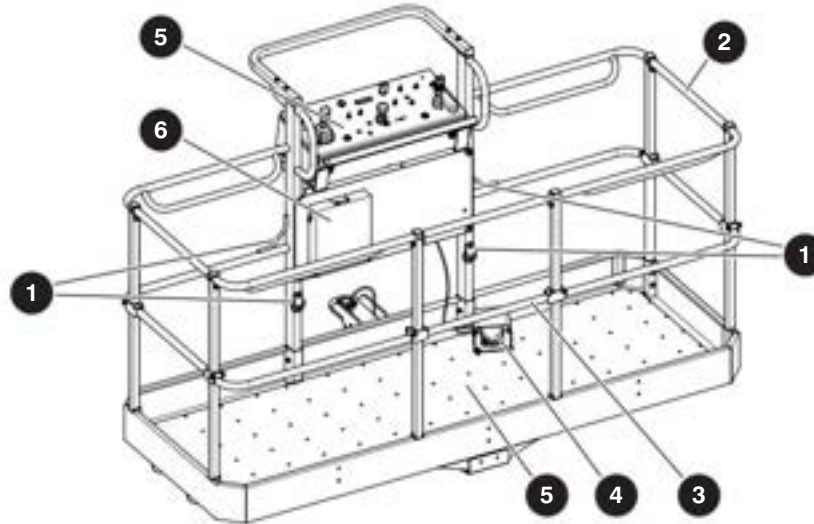

#### 4.2-8 Conjunto da plataforma

- Verifique se não há peças soltas ou faltantes e se não há danos visíveis.
- Verifique se todos os elementos de fixação estão firmes em suas posições.
- Certifique-se que as amarrações de proteção contra quedas ① estejam seguras e que não há dano visível.
- Verifique se todas as proteções ② estão devidamente posicionadas e firmes.
- Verifique se as portas/barras de segurança ③ estejam em bom estado.
- Verifique se a chave de pé ④ está funcionando corretamente e se não foi modificada, desativada ou bloqueada.
- Assegure que o piso da MEWP ⑤ está firme e sem danos visíveis.

#### ⑤ Console de controle da plataforma

- Certifique-se de que todas as chaves e o controlador estejam na posição neutra.
- Verifique se não há peças soltas ou faltantes e se não há danos visíveis.

#### ⑥ Manuais

- Verifique se existe uma cópia do manual de operação e outros documentos importantes na caixa de armazenamento do manual.
1. Verifique se a caixa para armazenar o manual está presente e em boas condições.
  2. Verifique se os manuais estão legíveis e em boas condições.
  3. Guarde sempre os manuais de volta na caixa após o uso.

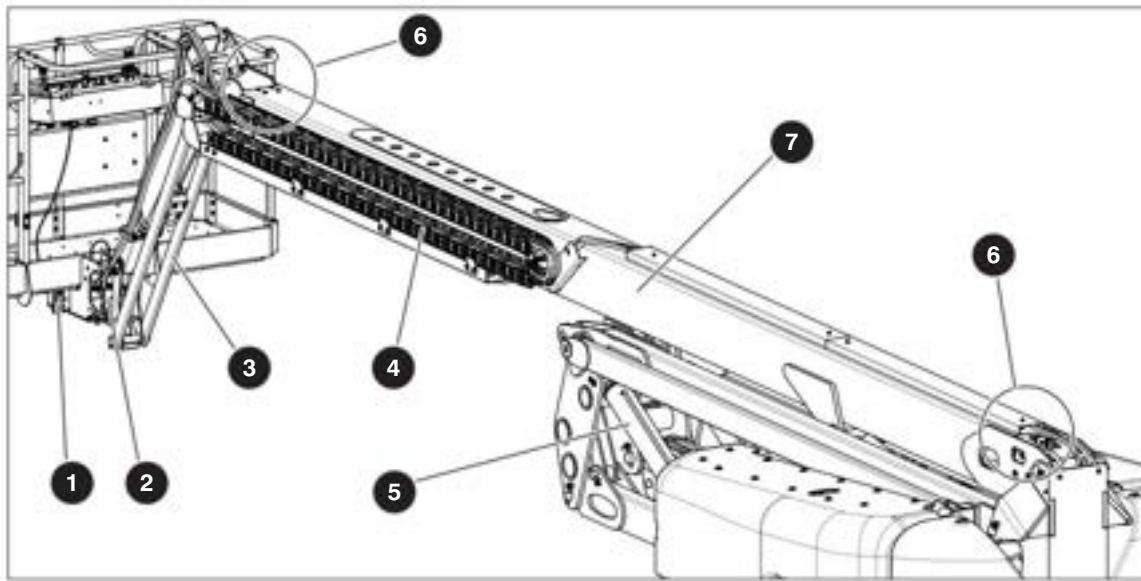

#### 4.2-9 Conjunto da lança

##### 1 Célula de carga

- Verifique se não há peças soltas ou faltantes e se não há danos visíveis.
- Verifique se todos os parafusos estão apertados corretamente.
- Verifique se todos os cabos estão presos e funcionando corretamente.
- Verifique se não há detritos depositados entre a plataforma e o adaptador da lança.

##### 2 Atuador giratório

- Verifique se não há peças soltas ou faltantes e se não há danos visíveis.
- Verifique se todos os parafusos e pinos estão apertados corretamente.
- Verifique se todas as mangueiras estão devidamente apertadas e se não há evidências de vazamento hidráulico.

##### 3 Jib

- Verifique se não há peças soltas ou faltantes e se não há danos visíveis.
- Verifique se todos os parafusos e pinos estão apertados corretamente.
- Verifique se todas as mangueiras estão devidamente apertadas e se não há evidências de vazamento hidráulico.

##### 4 E-corrente

- Verifique se não há peças soltas ou faltantes e se não há danos visíveis.

##### 5 Cilindros

- Verifique se todos os cilindros estão fixados corretamente e se não há evidência de vazamento.

##### 6 Coxins

- Verifique se todos os parafusos estão apertados, se não há danos visíveis nos coxins e se não há peças faltantes.

##### 7 Lança

- Verifique se não há peças soltas ou faltantes e se não há danos visíveis.
- Verifique se todos os parafusos e pinos estão apertados corretamente.
- Verifique se todas as mangueiras estão devidamente apertadas e se não há evidências de vazamento hidráulico.

##### Mangueiras

- Verifique se todas as mangueiras estão devidamente apertadas e se não há evidências de vazamento hidráulico.

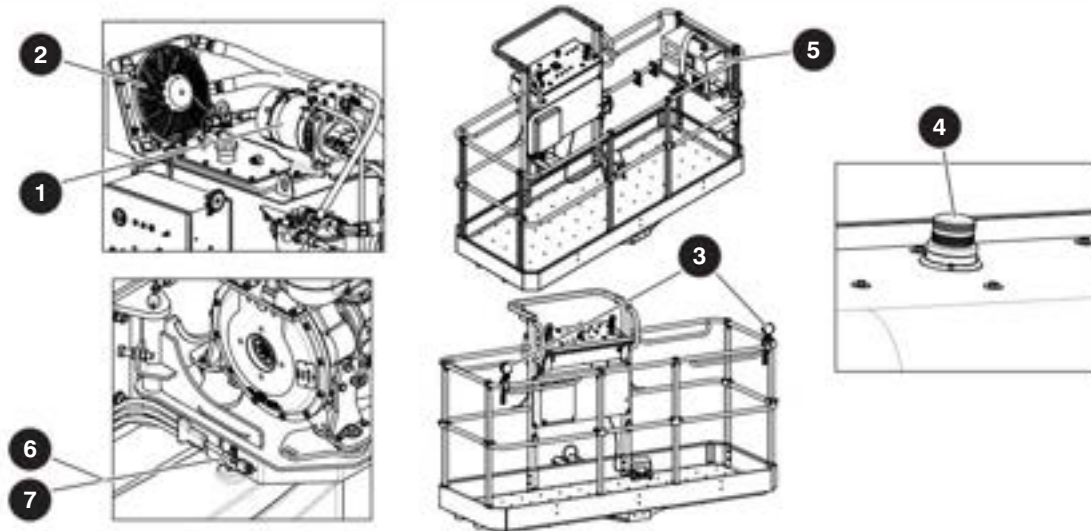

#### 4.2-10 Equipamentos opcionais/cessórios

##### Gerador hidráulico ❶ /Radiador de óleo ❷ (se equipado)

- Verifique se não há peças soltas ou faltantes e se não há sinais de danos visíveis.
- Verifique se todas as mangueiras estão devidamente apertadas e se não há evidências de vazamento hidráulico.

##### ❸ Luz de trabalho (se equipada)

- Verifique se as lâmpadas estão firmes e sem sinais de danos visíveis.
- Verifique se o suporte está fixado corretamente.
- Verifique se não há fios soltos ou elementos de fixação faltando.

##### ❹ Luz âmbar intermitente (se equipada)

- Verifique se a lâmpada está firme e sem sinais de danos visíveis.

##### ❺ Máquina de soldar (se equipada)

- Verifique se a máquina de soldar e a bandeja da máquina de soldar estão fixadas corretamente.
- Verifique se não há peças soltas ou faltantes e se não há danos visíveis.
- Verifique se não há fios soltos ou elementos de fixação faltando.

##### ❻ Kit para clima muito frio (se equipado)

- Verifique se o plugue do aquecedor de óleo do motor está fixado corretamente sem sinais de dano visível ou vazamento hidráulico.

##### ❼ Aquecedor de bateria/óleo hidráulico (se equipado)

- Verifique se o cabo do aquecedor de bateria/óleo hidráulico está fixado corretamente sem sinais de dano visível ou vazamento hidráulico.



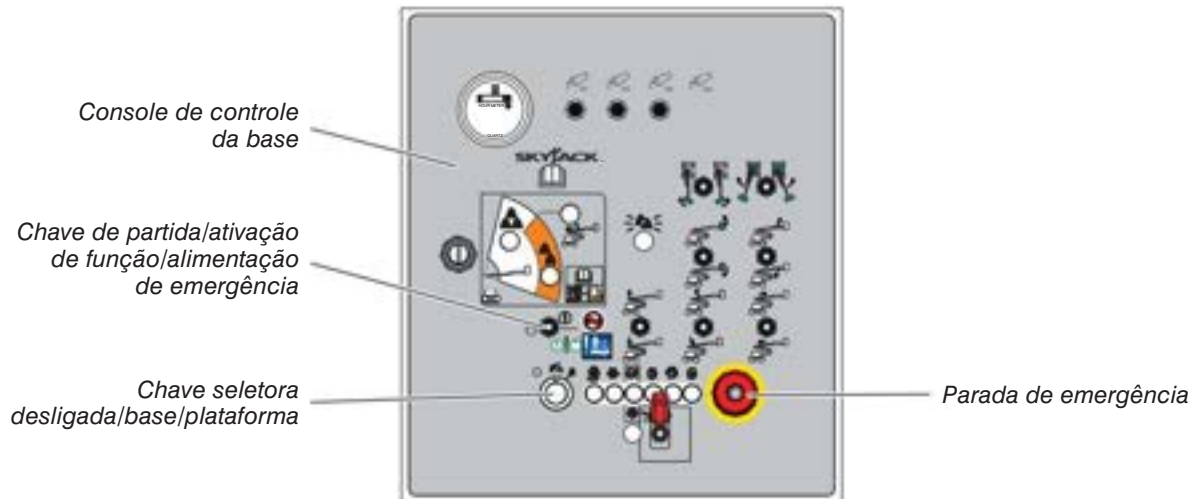

### 4.3 Testes de função

Testes de função são projetados para descobrir quaisquer defeitos/mau funcionamento antes da MEWP ser colocada em serviço. O operador deve entender e seguir as instruções passo-a-passo para testar todas as funções da MEWP.

#### **AVISO**

**Nunca use uma MEWP com defeitos/mau funcionamento. Se defeitos/mau funcionamento forem descobertos, a MEWP deve ser marcada e colocada fora de serviço. Reparos na MEWP podem ser feitos apenas pelo pessoal de reparo qualificado/competente.**

#### **OBSERVAÇÃO**

*Para realizar esses testes de função, certifique-se de que haja espaço suficiente para a completa subida e extensão da lança.*

Depois dos reparos serem concluídos, um operador deve realizar uma inspeção de pré-operação e uma série de testes de função novamente antes de colocar a MEWP em serviço.

Antes de fazer os testes de função, certifique-se de ler e entender a [Seção 5.1: Operação de partida](#).

#### **OBSERVAÇÃO**

*Todos os alarmes de movimento devem soar sempre que houver operação de função da lança ou deslocamento.*

#### 4.3-1 Teste da chave de desconexão da alimentação principal

- No compartimento do motor, coloque a chave de desconexão da alimentação principal na posição desligada.
  - Resultado:** As funções da MEWP não devem operar.

- No compartimento do motor, gire a chave de desconexão da alimentação principal para a posição ligada.

#### **OBSERVAÇÃO**

*Feche todos os capôs antes de prosseguir para o próximo item.*

#### 4.3-2 Console de controle da base

- No console de controle da plataforma, puxe para fora o botão de parada de emergência.
- Para motor bicombustível, selecione o abastecimento de combustível movendo a chave seletora para a posição de gasolina ou gás propano líquido.
- No console de controle da base, puxe o botão de parada de emergência.
- Gire a chave seletora desligada/base/plataforma para a posição base.
- Dê partida no motor selecionando a posição de partida na chave de partida/ativação de função/alimentação de emergência.

#### 4.3-3 Teste do botão de parada de emergência da base e luz de parada de emergência da base

- Pressione o botão de parada de emergência e tente ativar qualquer função da MEWP.
  - Resultado:** O motor deve desligar e as funções da plataforma aérea não devem operar.
- Puxe para fora o botão de parada de emergência e reinicie o motor.
  - Resultado:** A luz de parada de emergência deve permanecer continuamente acesa.

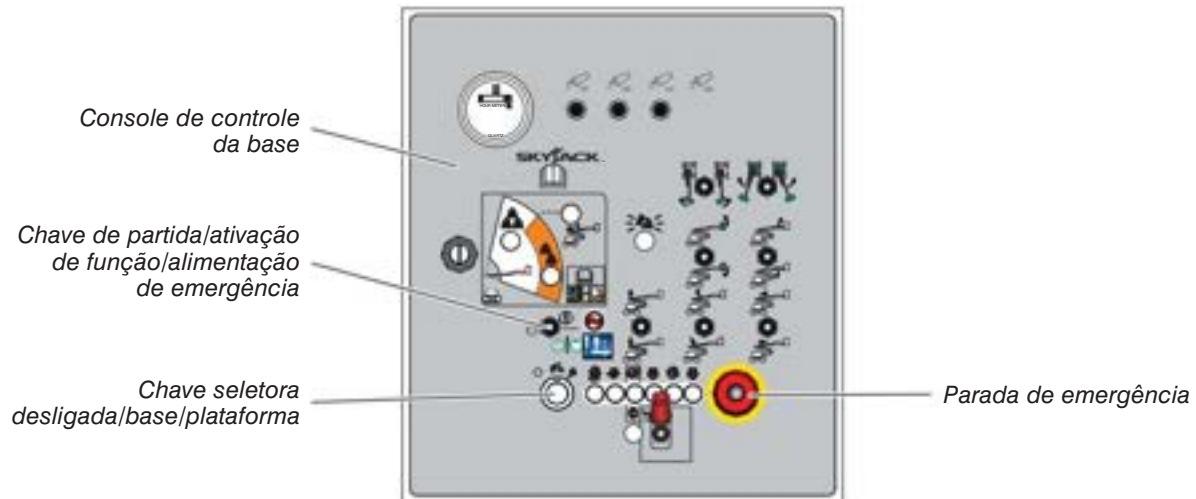

#### 4.3-4 Teste da chave de partida/ativação de função/alimentação de emergência e todas as funções da lança e plataforma

##### **AVISO**

Verifique se não há pessoas ou obstruções na área de teste e se há espaço suficiente para a lança articular.

1. Certifique-se de que o botão de parada de emergência esteja puxado.
2. Dê a partida no motor.
3. Não mantenha ativada a chave de partida/ativação de função/alimentação de emergência na posição de ativação de função. Tente ativar cada chave da lança e da plataforma.
  - **Resultado:** As funções da lança e da plataforma não devem funcionar.
4. Mantenha ativada a chave de partida/ativação de função/alimentação de emergência na posição de ativação de função e ative cada função da lança e da plataforma.
  - **Resultado:** A velocidade do motor aumenta de marcha lenta para intermediária. As funções da lança e da plataforma devem operar conforme selecionadas.

#### 4.3-5 Teste do autonivelamento da plataforma

1. Abaixe a lança para a posição retraída.
2. Nivele a plataforma usando a chave de nivelamento da plataforma, a qual controla a inclinação para cima ou para baixo da plataforma.
3. Eleve totalmente a lança principal.
  - **Resultado:** A plataforma deve ficar nivelada durante todo o tempo e a velocidade de elevação deve ser diminuída antes que a lança alcance a altura máxima.
4. Abaixe totalmente a lança principal.
  - **Resultado:** A plataforma deve ficar nivelada durante todo o tempo.

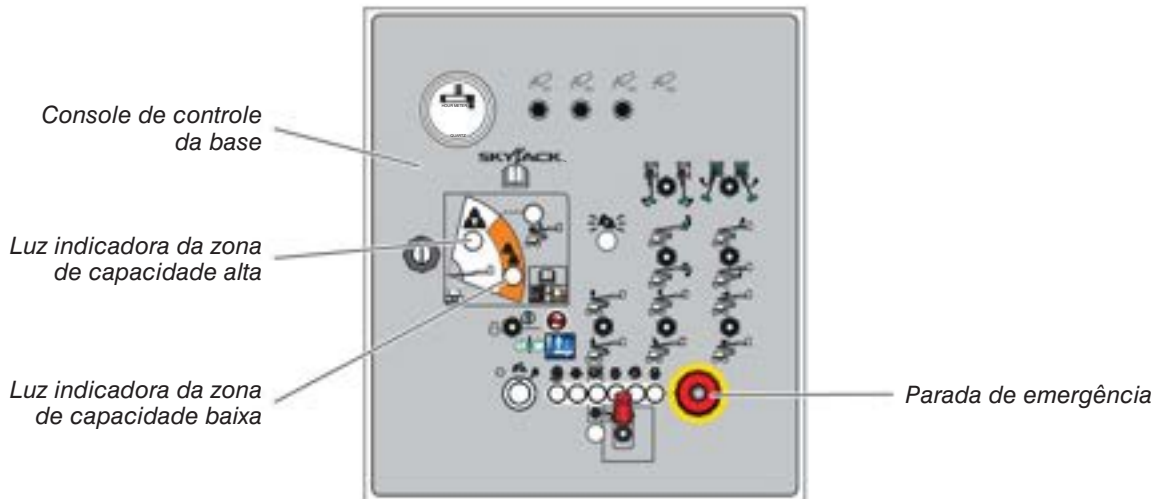

#### 4.3-6 Teste das luzes indicadoras da zona de capacidade da plataforma

##### **OBSERVAÇÃO**

Para realizar este teste de função, certifique-se de que haja espaço suficiente para a completa subida e extensão da lança.

##### **OBSERVAÇÃO**

Verifique se a lança está na posição retraída para começar este teste de função.

1. Pressione o botão de parada de emergência.
2. Puxe o botão de parada de emergência.
  - **Resultado:** A luz do limite da zona de capacidade deve acender por 1 segundo e então apagar. A luz indicadora da zona de alta capacidade deve se acender.
3. Estenda a lança até que a luz indicadora da zona de capacidade alta se apague.
  - **Resultado:** A luz indicadora da zona de baixa capacidade deve se acender.
4. Enquanto a lança é estendida, verifique se não há trincas visíveis nas soldas ou na estrutura e se não há sinais de deformação.
5. Retraia totalmente e abaixe a lança.

#### 4.3-7 Teste da alimentação de emergência

1. No console de controle da base, pressione o botão de parada de emergência para desligar o motor.
2. No console de controle da plataforma, aperte para dentro o botão de parada de emergência.

##### **⚠ CUIDADO**

Ao operar com a alimentação de emergência, não acione mais do que uma função ao mesmo tempo para evitar sobrecarga no motor de 12 volts da bomba auxiliar.

##### **OBSERVAÇÃO**

Para preservar a energia da bateria, teste cada função em um ciclo parcial.

3. No console de controle da base, puxe para fora o botão de parada de emergência.
4. Gire a chave seletora desligada/base/plataforma para a posição base.
5. Selecione a posição de alimentação de emergência da chave de partida/ativação de função/alimentação de emergência e ative cada função da lança.
  - **Resultado:** Todas as funções selecionadas devem operar.

### Console de controle da base

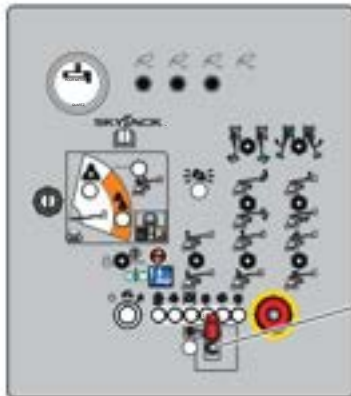

Chave de desligamento de ar positivo

### Opcional de desligamento de ar positivo

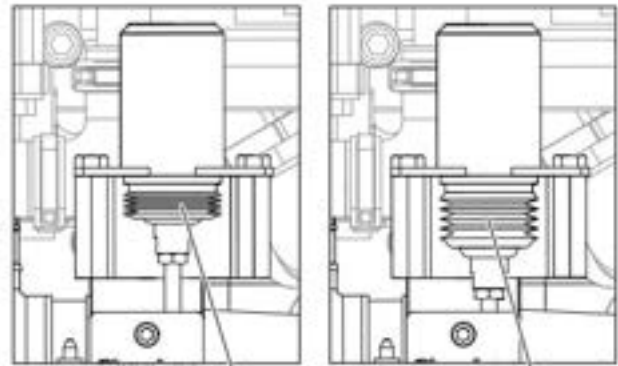

Válvula de desligamento ativada

Válvula de desligamento desativada

#### 4.3-8 Teste da chave desligada/base/plataforma

1. Certifique-se que os botões de parada de emergência na base e na plataforma estejam puxados.
2. Dê a partida no motor.
3. No console de controle da base, gire a chave seletora desliga/base/plataforma para a posição desligada.
  - **Resultado:** O motor deve desligar e as funções da plataforma aérea não devem operar.
4. No console de controle da base, gire a chave seletora desliga/base/plataforma para a posição de plataforma.

#### **AVISO**

**Certifique-se de manter três pontos de contato ao subir/descer da plataforma.**

5. Entre na plataforma e feche a porta/barra de segurança.
6. Selecione a posição partida da chave de partida/liga/desliga até o motor ligar.
7. Desça da plataforma.
8. No console de controle da base, tente ativar cada chave da lança e da plataforma enquanto mantém a chave de partida/ativação de função/alimentação de emergência na posição ativação de função.
  - **Resultado:** Nenhuma das funções da lança e da plataforma deve operar enquanto mantém a chave de partida/ativação de função/alimentação de emergência na posição ativação de função.
9. Pressione o botão de parada de emergência para desligar o motor.
10. Puxe o botão de parada de emergência.

#### 4.3-9 Teste de desligamento de ar positivo (se equipado)

#### **CAUIDADO**

**Este teste de função NÃO deve ser realizado se o motor estiver funcionando.**

1. Abra a tampa do compartimento do motor.
2. No console de controle da base, levante a proteção da chave e pressione a chave oscilante para a posição “ligada”.
3. Empurre a chave oscilante para a posição “desligada”. A luz de LED deve permanecer continuamente acesa. Retorne para a lateral do compartimento do motor da MEWP.
  - **Resultado:** A válvula de desligamento deve desativar após 20 segundos (consulte os diagramas de válvula de desligamento).
4. Feche a tampa do compartimento do motor. Certifique que a chave esteja na posição “desligada” e que a proteção da chave esteja para baixo.

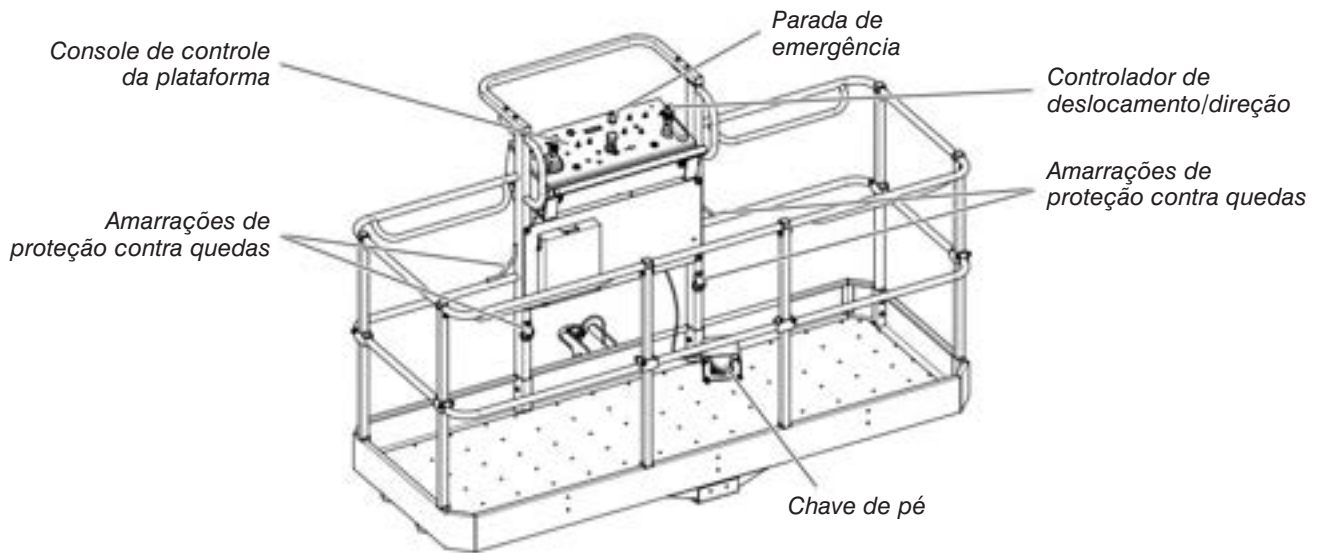

#### 4.3-10 Console de controle da plataforma

##### **AVISO**

**Certifique-se de manter três pontos de contato ao subir/descer da plataforma.**

1. Certifique-se que os botões de parada de emergência na base e na plataforma estejam puxados.
2. No console de controle da base, gire a chave seletora desliga/base/plataforma para a posição de plataforma.
3. Entre na plataforma e feche a porta/barra de segurança.

##### **AVISO**

**NÃO opere qualquer controle no console de controle da plataforma sem uma proteção contra quedas apropriada fixada no local designado na plataforma. A falha em evitar este perigo pode resultar em morte ou acidentes pessoais graves.**

##### **AVISO**

**Verifique se não há pessoas ou obstruções na área de teste e se há espaço suficiente para a lança articular.**

#### 4.3-11 Teste do botão de parada de emergência da plataforma e luz de parada de emergência da plataforma

1. Verifique se o motor está funcionando.
2. Pressione o botão de parada de emergência e tente ativar qualquer função da MEWP.
  - **Resultado:** O motor deve desligar e as funções da plataforma aérea não devem operar.
3. Puxe para fora o botão de parada de emergência e reinicie o motor.
  - **Resultado:** A luz de parada de emergência deve permanecer continuamente acesa.

#### 4.3-12 Checagem da autoverificação do módulo de detecção de carga

1. Pressione o botão de parada de emergência.
2. Puxe o botão de parada de emergência.
  - **Resultado:** Depois de quatro segundos de tempo decorrido, a luz vermelha e um alarme sonoro pulsam duas vezes. Isso indica que o sistema está ativo e que não há falhas.

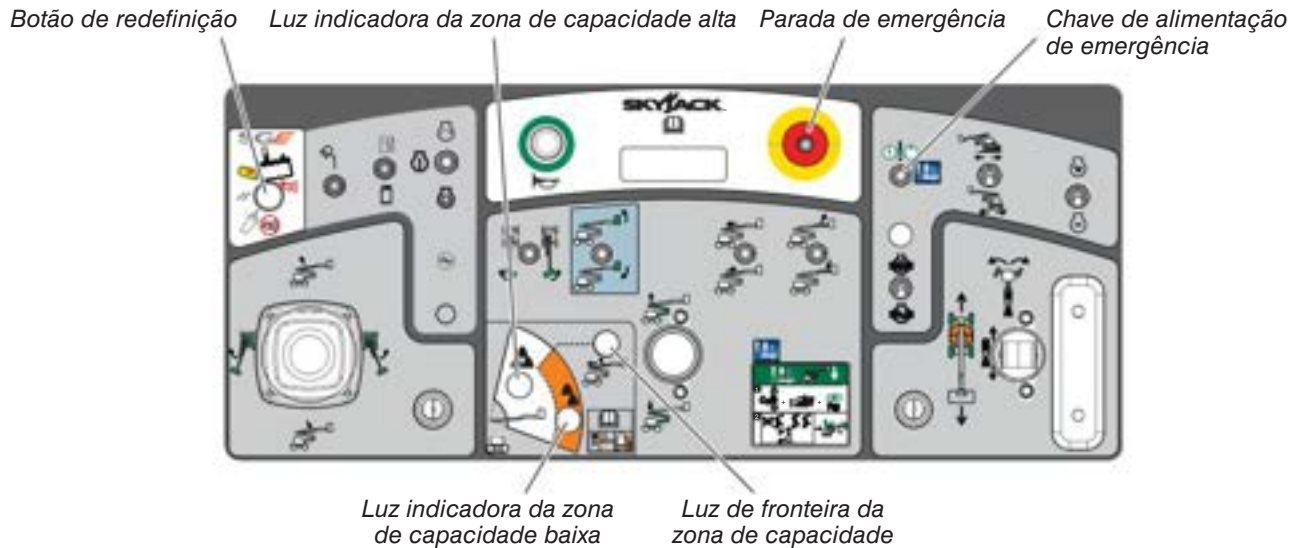

#### 4.3-13 Teste da chave de pé e todas as funções da lança e plataforma

1. Certifique-se de que o botão de parada de emergência esteja puxado.
2. Verifique se a chave de partida/liga/desliga do motor está na posição ligada.
3. Não dê partida no motor.
4. Coloque a chave liga/desliga do gerador (se equipado) na posição desligada.
5. Mantendo a chave de pé pressionada, tente dar partida no motor selecionando a posição de partida na chave de partida/liga/desliga do motor.
  - **Resultado:** O motor não deve ligar.
6. Sem pressionar a chave de pé, tente dar partida no motor.
  - **Resultado:** O motor deve ligar.
7. Com o motor funcionando e sem pressionar a chave de pé, teste cada função da lança e da plataforma.
  - **Resultado:** As funções da MEWP não devem operar.

#### **OBSERVAÇÃO**

*Um recurso antifixação de 7 segundos desativa a chave de pé quando o operador a pressiona sem ativar nenhuma função.*

8. Com o motor em funcionamento, pressione e segure a chave de pé e teste todas as funções da lança e plataforma.
  - **Resultado:** Todas as funções da MEWP devem operar.

#### 4.3-14 Teste da chave de interrupção de descida da lança

1. Com o motor em funcionamento, pressione e segure a chave de pé e eleve a lança principal em 0,6 m (2 pés).
2. Abaixe totalmente a lança principal e continue com o abaixamento por 5 segundos.
  - **Resultado:** A lança principal deve descer completamente, o riser não deve subir, e deverá haver um som audível quando a bomba se desconecta.

#### 4.3-15 Teste das luzes indicadoras da zona de capacidade da plataforma

#### **OBSERVAÇÃO**

*Para realizar este teste de função, certifique-se de que haja espaço suficiente para a completa subida e extensão da lança.*

#### **OBSERVAÇÃO**

*Verifique se a lança está na posição retraída para começar este teste de função.*

1. Pressione o botão de parada de emergência.
2. Puxe o botão de parada de emergência.
  - **Resultado:** A luz do limite da zona de capacidade deve acender por 1 segundo e então apagar. A luz indicadora da zona de alta capacidade deve se acender.
3. Dê a partida no motor.
4. Pressione e segure a chave de pé e estenda a lança até que a luz indicadora da zona de capacidade alta se apague.
  - **Resultado:** A luz indicadora da zona de baixa capacidade deve se acender.



5. Pressione e segure a chave de pé, retraindo totalmente e baixando a lança.

#### 4.3-16 Teste da proteção elétrica secundária (SGE)

1. Pressione a barra de sensor por menos de 1 segundo e solte.
  - **Resultado:** O alarme audível/visual deve ser ativado enquanto a barra estiver sendo pressionada e desligado após ser solta. O botão de rearme deve acender assim que a barra de sensor for pressionada e desligar quando a barra for solta.
2. Pressione a barra de sensor por mais de 1 segundo e solte.
  - **Resultado:** O alarme audível/visual deve ser ativado imediatamente e ficar ligada até que a barra seja solta. O botão de rearme deve acender.
3. Pressione o botão de rearme.
  - **Resultado:** O alarme audível/visual e a luz do botão de rearme devem então desligar.
4. Ligue o motor.
5. Pressione a barra de sensor por menos de 1 segundo e solte.
  - **Resultado:** O alarme audível/visual deve ser ativado enquanto a barra estiver sendo pressionada e desligado após ser solta. O botão de rearme deve acender assim que a barra de sensor for pressionada e desligar quando a barra for solta.
6. Pressione a barra de sensor por mais de 1 segundo e solte.
  - **Resultado:** O alarme audível/visual deve ser ativado imediatamente e ficar ligada até que a barra seja solta. O motor deve desligar depois de 1 segundo. O botão de rearme deve acender.
7. Pressione o botão de rearme.
  - **Resultado:** O alarme audível/visual e a luz do botão de rearme devem então desligar.
8. Ligue o motor.
9. Ative qualquer função de deslocamento no torque alto.
10. Pressione a barra de sensor por menos de 1 segundo e solte.
  - **Resultado:** A função vai parar enquanto a barra estiver sendo pressionada e o movimento vai ser retomado quando a barra for solta. O alarme audível/visual deve ser ativado enquanto a barra estiver sendo pressionada e desligado após ser solta. O botão de rearme deve acender assim que a barra de sensor for pressionada e desligar quando a barra for solta.
11. Pressione a barra de sensor por mais de 1 segundo e solte.
  - **Resultado:** A função vai parar e o alarme audível/visual deve ser ativado imediatamente e ficar ligada até que a barra seja solta. O motor deve desligar depois de 1 segundo. O botão de rearme deve acender.
12. Ligue o motor.
13. Ative qualquer função da plataforma (levantar/estender/girar).
14. Pressione a barra de sensor por menos de 1 segundo e solte.
  - **Resultado:** A função vai parar enquanto a barra estiver sendo pressionada e o movimento vai ser retomado quando a barra for solta. O alarme audível/visual deve ser ativado enquanto a barra estiver sendo pressionada e desligado após ser solta. O botão de rearme deve acender assim que a barra de sensor for pressionada e desligar quando a barra for solta.



15. Pressione a barra de sensor por mais de 1 segundo e solte.
  - **Resultado:** A função vai parar e o alarme audível/visual deve ser ativado imediatamente e ficar ligada até que a barra seja solta. O motor deve desligar depois de 1 segundo. O botão de rearme deve acender.
16. Enquanto o alarme audível/visual estiver sendo soado, verifique se a luz piscante de LED também está ativa .

#### 4.3-17 Teste da chave de partida/liga/desliga do motor

1. Verifique se o motor está funcionando.
2. Selecione a posição desligada na chave de partida/liga/desliga do motor.
  - **Resultado:** O motor deve ser desligado e o console de controle da plataforma desativado.
3. Selecione a posição ligada na chave de partida/liga/desliga do motor.
  - **Resultado:** O console de controle da plataforma é ativado.
4. Dê partida no motor selecionando a posição de partida na chave de partida/liga/desliga.

#### 4.3-18 Teste da alimentação de emergência

##### CUIDADO

**Ao operar com a alimentação de emergência, não acione mais do que uma função ao mesmo tempo para evitar sobrecarga no motor de 12 volts da bomba auxiliar.**

##### OBSERVAÇÃO

*Para preservar a energia da bateria, teste cada função em um ciclo parcial.*

1. No console de controle da plataforma, pressione para dentro o botão de parada de emergência para desligar o motor.
2. Puxe o botão de parada de emergência.
3. Selecione a posição ligada na chave de partida/liga/desliga do motor.
4. Pressione a chave de pé e mantenha-a pressionada.
5. Selecione a chave da unidade de alimentação de emergência e ative cada alavanca de controle da função ou chave.
  - **Resultado:** Todas as funções da lança devem funcionar, exceto as funções de deslocamento/direção.



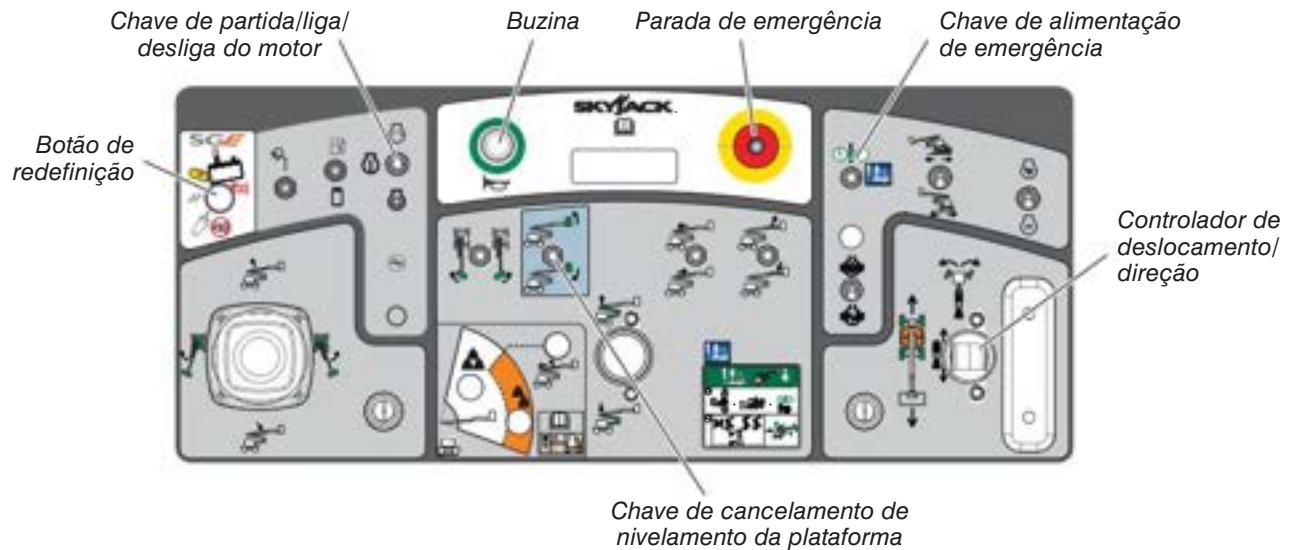

#### 4.3-19 Teste de nivelamento manual da plataforma

1. Dê a partida no motor.
2. Pressione a chave de pé e mantenha-a pressionada.
3. Na chave de cancelamento do nivelamento da plataforma, selecione a posição para inclinar a plataforma para cima ou a posição para inclinar a plataforma para baixo.
  - **Resultado:** A plataforma deve se inclinar para cima ou para baixo.

#### 4.3-20 Teste de direção

1. Puxe o botão de parada de emergência.
2. Dê partida no motor selecionando a posição de partida na chave de partida/liga/desliga.
3. Pressione a chave de pé e mantenha-a pressionada.
4. Pressione a chave oscilante na parte superior do controlador de deslocamento/direção para a esquerda e para a direita.
  - **Resultado:** As rodas de direção devem girar para a esquerda e para a direita.
5. Coloque as rodas na posição paralela antes de prosseguir.

#### 4.3-21 Teste da função de deslocamento

1. Verifique se o trajeto do movimento pretendido está desimpedido.
2. Verifique se a lança está na posição retraída e se a ponta da lança está totalmente retraída.
3. Pressione a chave de pé e mantenha-a pressionada.
4. Mova lentamente o controlador de deslocamento/direção para frente ou para trás até que a MEWP comece a mover e então retorne a alavanca para a posição central.
  - **Resultado:** A MEWP deve se mover para frente ou em marcha à ré e depois parar.

#### 4.3-22 Teste dos freios

##### **AVISO**

**Os freios serão acionados instantaneamente quando você soltar a chave de pé, fazendo com que a MEWP pare imediatamente.**

1. Dê a partida no motor.
2. Mova a MEWP para uma superfície firme e nivelada para assegurar uma tração semelhante nos pneus do lado direito e esquerdo.
3. Verifique se a lança está na posição retraída.
4. Mantenha pressionada a chave de pé e desloque a MEWP primeiro para frente e depois em marcha à ré na velocidade máxima.
5. Remova o pé da chave de pé.
  - **Resultado:** A MEWP deve sofrer uma parada brusca. Se a MEWP não parar imediatamente ou se a MEWP deslizar para um lado ao parar, não opere a MEWP até que ajustes nos freios tenham sido verificados.

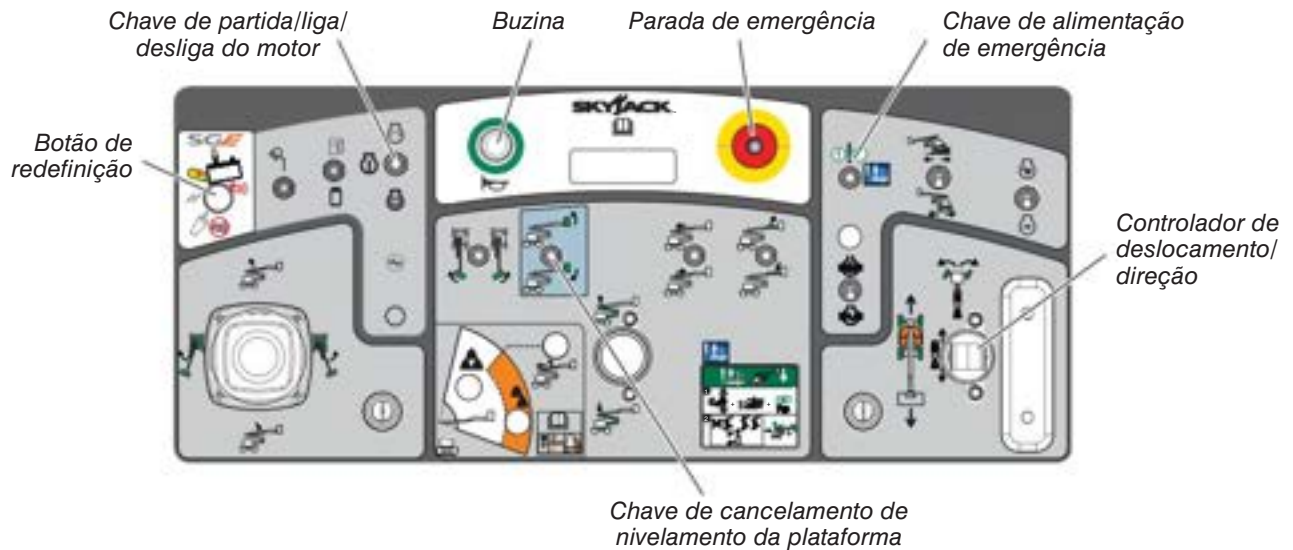

#### 4.3-23 Teste da velocidade de deslocamento

1. Pressione a chave de pé e mantenha-a pressionada.
2. Eleve a lança principal aproximadamente 4 m (14 pés) e depois mova lentamente o controlador de deslocamento/direção para a posição completa de deslocamento.
  - **Resultado:** A velocidade de deslocamento máxima atingida deve ser significativamente menor do que a velocidade de deslocamento na posição abaixada.
3. Abaixee a lança para a posição retraída.
4. Estenda a ponta da lança aproximadamente 30 cm (12 pol.) e depois mova lentamente o controlador de deslocamento/direção para a posição completa de deslocamento.
  - **Resultado:** A velocidade de deslocamento máxima atingida deve ser significativamente menor do que a velocidade de deslocamento na posição abaixada.
5. Retraia a ponta da lança totalmente.

#### 4.3-24 Teste da buzina

1. Pressione o botão da buzina.
  - **Resultado:** A buzina deve soar.

#### 4.3-25 Teste da chave de bloqueio do diferencial

##### **AVISO**

**Antes de ativar o bloqueio do diferencial, certifique-se de que o controlador de deslocamento/direção esteja na posição de ponto morto.**

1. No console de controle da plataforma, mova a chave de bloqueio do diferencial para frente até a posição bloqueada e depois solte-a.
  - **Resultado:** A luz do diferencial deve se acender. O bloqueio do diferencial deve ser ativado.
2. Puxe a chave de bloqueio do diferencial para trás até a posição desbloqueada e depois solte-a.
  - **Resultado:** A luz do diferencial deve se apagar.

O bloqueio do diferencial deverá desativar quando o deslocamento com torque for liberado. Consulte a [Seção 5](#) para operação.

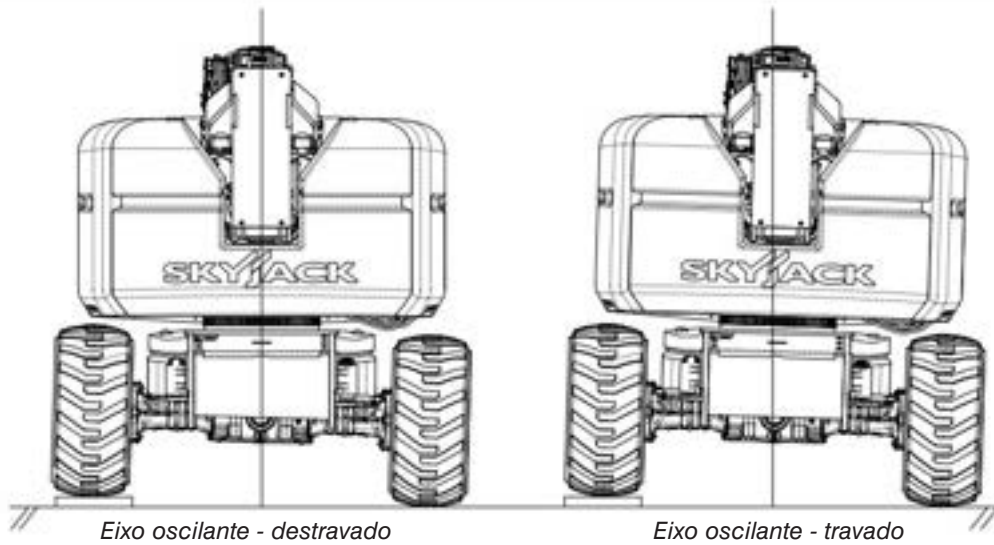

### 4.3-26 Teste dos eixos oscilantes

#### **AVISO**

**NÃO opere qualquer controle no console de controle da plataforma sem uma proteção contra quedas apropriada fixada no local designado na plataforma. A falha em evitar este perigo pode resultar em morte ou acidentes pessoais graves!**

1. Estenda a ponta de lança 30 cm (12 pol.) em uma superfície firme nivelada.
  - **Resultado:** Os eixos de direção devem estar travados.
2. Suba um dos pneus de direção para cima em um bloco ou meio-fio de 15 cm (6 pol.).
  - **Resultado:** Deve ocorrer uma inclinação apropriada do chassi da plataforma aérea.
3. Retraia a ponta de lança enquanto está na posição inclinada.
  - **Resultado:** Os eixos de direção devem destravar e o chassi da MEWP deve se autonivelar ao solo.

## 4.4 Lista de verificação do operador



# Lista de verificação do operador

Número de série: \_\_\_\_\_  
 Modelo: \_\_\_\_\_  
 Leitura do horímetro: \_\_\_\_\_  
 Data: \_\_\_\_\_  
 Hora: \_\_\_\_\_

Nome do operador (impresso): \_\_\_\_\_  
 Assinatura do operador: \_\_\_\_\_

Cada item deve ser inspecionado usando a seção apropriada do manual de operação da Skyjack. À medida que cada item é inspecionado, marque o campo apropriado.

**P** PASSOU      **R** REPARADO  
**F** FALHOU      **N/A** NÃO APLICÁVEL

	N/A	P	F	R
<b>Inspecões de manutenção visuais e diárias</b>				
<b>Etiquetas</b>				
<b>Sistema elétrico</b>				
<b>Chaves limitadoras</b>				
<b>Sistema hidráulico</b>				
<b>Compartmento do motor</b>				
Chave de desconexão da alimentação principal				
Baterias				
Bombas hidráulicas				
Silenciador e escapamento				
Console de controle do motor				
Bandeja do				
Filtro de ar do motor				
<b>Compartmento de controle</b>				
Console de controle da base				
Tanque hidráulico				
Nível do óleo hidráulico				
Filtro de retorno hidráulico				
Filtro de alta pressão				
Distribuidor do freio				
Distribuidor principal				
Unidade de alimentação de emergência				
Tanque de combustível				
<b>Base</b>				
Trava de transporte da torre				
Eixos de acionamento				
Tirante				
Conjunto do cilindro oscilante				
Conjunto das rodas/pneus				
Engrenagem de rotação da torre				
Distribuidor giratório				
<b>Conjunto da plataforma</b>				
Console de controle da plataforma				
Manuais				
<b>Conjunto da lança</b>				
Célula de carga				
Atuador giratório				
Jib				
E-corrente				
Cilindros				
Coxins				
Lança				

	N/A	P	F	R
<b>Equipamentos opcionais/acessórios</b>				
Gerador hidráulico/Radiador de óleo (se equipado)				
Luz de trabalho (se equipada)				
Luz âmbar intermitente (se equipada)				
Máquina de soldar (se equipada)				
Kit para clima muito frio (se equipado)				
Aquecedor de bateria/óleo hidráulico (se equipado)				
<b>Testes de função</b>				
<b>Teste da chave de desconexão da alimentação principal</b>				
<b>Console de controle da base</b>				
Teste do botão de parada de emergência da base e luz de parada de emergência da base				
Teste da chave de partida/ativação de função/ alimentação de emergência e todas as funções da lança e plataforma				
Teste do autonivelamento da plataforma				
Teste das luzes indicadoras da zona de capacidade da plataforma				
Teste da alimentação de emergência				
Teste da chave desligada/base/plataforma				
Teste de desligamento de ar positivo (se equipado)				
<b>Console de controle da plataforma</b>				
Teste do botão de parada de emergência da plataforma e luz de parada de emergência da plataforma				
Checagem da autoverificação do módulo de detecção de carga				
Teste da chave de pé e todas as funções da lança e plataforma				
Teste da chave de interrupção de descida da lança				
Teste das luzes indicadoras da zona de capacidade da plataforma				
Teste da proteção elétrica secundária (SGE)				
Teste da chave de partida/liga/desliga do motor				
Teste da alimentação de emergência				
Teste de nivelamento manual da plataforma				
Teste de direção				
Teste da função de deslocamento				
Teste dos freios				
Teste da velocidade de deslocamento				
Teste da buzina				
Teste da chave de bloqueio do diferencial				
Teste dos eixos oscilantes				

1749AA\_ANSI



**OBSERVAÇÃO:** Faça uma cópia desta página ou acesse o site da Skyjack, em [www.skyjack.com](http://www.skyjack.com) para obter uma cópia imprimível.

---

# Seção 5 – Operação

Esta seção fornece as informações necessárias para operar a MEWP. Leia cuidadosamente e compreenda o manual operacional e todos os avisos e etiquetas de instruções (consulte a [Seção 8](#)) na MEWP.

## AVISO

---

**Não opere esta MEWP sem a devida autorização e treinamento adequados. O uso nessas condições pode resultar em morte ou acidentes pessoais graves.**

---

Antes de operar a MEWP, realize as seguintes etapas:

1. Inspeções de manutenção visuais e diárias (consulte a [Seção 4.2](#)).
2. Testes de função (consulte a [Seção 4.3](#)).
3. Inspeção do local de trabalho (consulte a [Seção 2.4](#)).
4. Se, como resultado da avaliação de riscos, a necessidade para um planejamento de resgate for identificada, um sistema de comunicação deve ser estabelecido entre o pessoal que está trabalhando na plataforma e o pessoal de apoio designado, treinado no uso de controles de solo para a recuperação da plataforma.

## AVISO

---

Um operador não deve usar qualquer MEWP que:

- aparente não estar funcionando corretamente.
- tenha sido danificada ou aparente ter peças desgastadas ou faltando.
- apresenta alterações ou modificações não aprovadas pelo fabricante.
- tenha dispositivos de segurança que tenham sido alterados ou desativados.

A falha em evitar estes perigos pode resultar em morte ou acidentes pessoais graves.

---

## AVISO

---

**NÃO opere a MEWP sob a potência do motor em um ambiente fechado. Use-a somente em uma área aberta ou bem ventilada.**

---

## 5.1 Operação de partida

### 5.1-1 Ativação do console de controle da base

#### AVISO

**Certifique-se de manter três pontos de contato ao usar a escada para montar/desmontar a plataforma.**

1. Entre na plataforma e feche a porta/barra de segurança.
2. No console de controle da plataforma, puxe para fora o botão de parada de emergência.
3. Desça da plataforma.
4. No compartimento do motor, gire a chave de desconexão da alimentação principal para a posição ligada.
5. No console de controle da base, gire a chave desliga/base/plataforma para a posição base.
6. Puxe o botão de parada de emergência.
7. Selecione a posição de partida na chave de partida/ativação de função/alimentação de emergência até que o motor comece a funcionar.

#### AVISO

**NÃO force a ignição. Se o motor falhar na partida após várias tentativas, entre em contato com um técnico de manutenção qualificado e competente.**

### 5.1-2 Girar a plataforma usando o console de controle da base

1. Para habilitar a ativação de função, selecione e mantenha ativada a chave partida/ativação de função/alimentação de emergência na posição ativação de função.
2. Mova a chave de rotação da plataforma para a esquerda ou para a direita. Libere a chave para parar.

### 5.1-3 Girar a torre usando o console de controle da base

#### AVISO

**Quando girar a torre, verifique se não há nenhuma pessoa ou obstrução no trajeto da rotação, incluindo pontos cegos.**

1. Para habilitar a ativação de função, selecione e mantenha ativada a chave partida/ativação de função/alimentação de emergência na posição ativação de função.
2. Mova a chave de rotação da torre no sentido horário ou anti-horário. Libere a chave para parar.

#### **OBSERVAÇÃO**

*A torre pode ser girada continuamente em 360 graus.*

### 5.1-4 Mover o jib para cima e para baixo usando o console de controle da base

1. Para habilitar a ativação de função, selecione e mantenha ativada a chave partida/ativação de função/alimentação de emergência na posição ativação de função.
2. Mova a chave para cima/para baixo do jib para a posição cima ou baixo Libere a chave para parar.

### 5.1-5 Mover o riser para cima e para baixo usando o console de controle da base

1. Ative e segure a chave de ativação de função empurrando-a para a direita.
2. Mova a chave de elevação/abaixamento do riser para cima ou para baixo. Libere a chave para parar.

### 5.1-6 Elevar ou abaixar a lança principal usando o console de controle da base

#### **OBSERVAÇÃO**

*A capacidade máxima da plataforma varia com a posição da lança. As luzes indicadoras nos consoles de controle da base e plataforma indicam se a plataforma está na zona de capacidade "alta" ou "baixa".*

1. Para habilitar a ativação de função, selecione e mantenha ativada a chave partida/ativação de função/alimentação de emergência na posição ativação de função.
2. Mova a chave de elevação/abaixamento da lança principal para a posição de elevação ou abaixamento. Libere a chave para parar.

### 5.1-7 Estender ou retrain a ponta da lança usando o console de controle da base

#### OBSERVAÇÃO

A capacidade máxima da plataforma varia com a posição da lança. As luzes indicadoras nos consoles de controle da base e plataforma indicam se a plataforma está na zona de capacidade "alta" ou "baixa".

1. Para habilitar a ativação de função, selecione e mantenha ativada a chave partida/ativação de função/alimentação de emergência na posição ativação de função.
2. Mova a chave de extensão/retração da ponta da lança para a posição de extensão ou de retração. Libere a chave para parar.

### 5.1-8 Nivelar a plataforma usando o console de controle da base

1. Para habilitar a ativação de função, selecione e mantenha ativada a chave partida/ativação de função/alimentação de emergência na posição ativação de função.
2. Mova a chave de cancelamento de nivelamento da plataforma para cima ou para baixo. Libere a chave para parar.

### 5.1-9 Operar usando a chave de alimentação de emergência no console de controle da base

Esta é uma chave do tipo momentânea. Esta chave permite que todas as funções, exceto o deslocamento, operem em caso de falha do motor. Consulte a [Seção 6.1](#) para o procedimento de descida de emergência.

### 5.1-10 Ativação do console de controle da plataforma

1. No compartimento do motor, gire a chave de desconexão da alimentação principal para a posição ligada.
2. No console de controle da base, gire a chave seletora desliga/base/plataforma para a posição de plataforma.
3. No console de controle da base, puxe o botão de parada de emergência.

#### AVISO

**Não se esqueça de manter três pontos de contato ao subir/descer da plataforma.**

#### AVISO

**NÃO opere qualquer controle no console de controle do operador sem que haja uma proteção contra quedas apropriada presa no local designado na plataforma. A falha em evitar este perigo pode resultar em morte ou acidentes pessoais graves.**

4. Entre na plataforma e feche a porta/barra de segurança.
5. Prenda o arnês de segurança em cada ocupante aos pontos de amarração para proteção de quedas. Próprio para uma (1) pessoa por amarração.
6. No console de controle da plataforma, puxe para fora o botão de parada de emergência.
7. Selecione a posição partida da chave de partida/liga/desliga até o motor ligar.

#### OBSERVAÇÃO

A capacidade máxima da plataforma varia com a posição da lança. As luzes indicadoras nos consoles de controle da base e plataforma indicam se a plataforma está na zona de capacidade "alta" ou "baixa".

#### AVISO

**NÃO force a ignição. Se o motor falhar na partida após várias tentativas, entre em contato com um técnico de manutenção qualificado e competente.**

#### OBSERVAÇÃO

O motor não ligará se a chave de pé for pressionada.

8. Selecione a RPM do motor desejado usando a chave de aceleração: alta ou baixa.

#### AVISO

- Não desloque ou esterce a MEWP quando a posição da plataforma não lhe der uma visão clara da base.
- A área de operação deve estar isolada de outras pessoas ou equipamentos.

### 5.1-11 Deslocar para frente ou para trás usando o console de controle da plataforma

#### OBSERVAÇÃO

A função de deslocamento opera de acordo com a orientação geral do contrapreso da torre sobre o chassi (ou seja, joystick à frente significa que o contrapreso está voltado à frente). Portanto, a MEWP se movimentará na direção geral do movimento do joystick.

1. Pressione a chave de pé e mantenha-a pressionada.
2. Mantenha pressionado o controlador de deslocamento/direção para deslocar para frente ou para trás.
3. Libere a alavanca do controlador para parar.



#### CUIDADO

Dirigindo em terreno inclinado:

- A chave de torque DEVE estar no modo de torque alto.
- NÃO exceda a capacidade nominal de subida listada na [Seção 7.4](#).
- Certifique-se de que o nível de combustível esteja acima da metade para evitar uma possível condição de redução de velocidade.

### 5.1-12 Dirigir usando o console de controle da plataforma

1. Pressione a chave de pé e mantenha-a pressionada.
2. Pressione a chave oscilante na parte superior do controlador de deslocamento/direção para dirigir para a esquerda e para a direita.

#### OBSERVAÇÃO

O deslocamento e a direção podem ser ativados ao mesmo tempo.

### 5.1-13 Mover o jib para cima e para baixo usando o console de controle da plataforma

1. Pressione a chave de pé e mantenha-a pressionada.
2. Na chave de elevação/abaixamento do jib, selecione para elevar ou abaixar o jib. Libere a chave para parar.

### 5.1-14 Mover o riser para cima e para baixo usando o console de controle da plataforma

1. Pressione a chave de pé e mantenha-a pressionada.
2. Na chave de elevação/abaixamento do riser, selecione para elevar ou abaixar o riser. Libere a chave para parar.

### 5.1-15 Estender ou retrair a ponta da lança usando o console de controle da plataforma

#### OBSERVAÇÃO

A capacidade máxima da plataforma varia com a posição da lança. As luzes indicadoras nos consoles de controle da base e plataforma indicam se a plataforma está na zona de capacidade "alta" ou "baixa".

1. Pressione a chave de pé e mantenha-a pressionada.
2. Na chave de extensão/retração da ponta da lança, selecione para estender a ponta da lança ou para retrai-la.

### 5.1-16 Nivelar a plataforma usando o console de controle da plataforma

1. Pressione a chave de pé e mantenha-a pressionada.
2. Na chave de cancelamento do nivelamento da plataforma, mova a chave para a posição de cima para inclinar a plataforma para cima ou mova a chave para a posição de descida para inclinar a plataforma para baixo. Libere a chave para parar.

### 5.1-17 Girar a plataforma usando o console de controle da plataforma

1. Pressione a chave de pé e mantenha-a pressionada.
2. Na chave de rotação da plataforma, selecione para girar a plataforma para a esquerda ou para girá-la para a direita.



### 5.1-18 Elevar ou abaixar a lança principal usando o console de controle da plataforma

#### OBSERVAÇÃO

A capacidade máxima da plataforma varia com a posição da lança. As luzes indicadoras nos consoles de controle da base e plataforma indicam se a plataforma está na zona de capacidade “alta” ou “baixa”.

1. Pressione a chave de pé e mantenha-a pressionada.
2. Mantenha o controlador da lança/torre pressionado para elevar ou abaixar a lança principal.
3. Libere a alavanca do controlador para parar.

### 5.1-19 Buzina sonora

1. Pressione o botão da buzina para soar a buzina. Solte o botão para silenciar a buzina.

### 5.1-20 Girar a torre usando o console de controle da plataforma

#### AVISO

Quando girar a torre, verifique se não há nenhuma pessoa ou obstrução no trajeto da rotação, incluindo pontos cegos.

1. Pressione a chave de pé e mantenha-a pressionada.
2. Mantenha o controlador da lança/torre para girar a torre em sentido horário ou em sentido anti-horário.
3. Libere a alavanca do controlador para parar.

#### OBSERVAÇÃO

A torre pode ser girada continuamente em 360 graus.

### 5.1-21 Operar usando a chave de alimentação de emergência no console de controle da plataforma

Esta é uma chave do tipo momentânea. Esta chave permite que todas as funções, exceto o deslocamento, operem em caso de falha do motor. Consulte a [Seção 6.1](#) para o procedimento de descida de emergência.

### 5.1-22 Engatar a chave de bloqueio do diferencial

1. Pressione a chave de pé e mantenha-a pressionada.
2. No console de controle da plataforma, mova a chave de bloqueio do diferencial para frente até a posição bloqueada e depois solte-a.

### 5.1-23 Desengatar a chave de bloqueio do diferencial

1. Verifique se o trajeto do movimento pretendido está desimpedido.
2. Pressione a chave de pé e mantenha-a pressionada.
3. Puxe a chave de bloqueio do diferencial para trás até a posição desbloqueada e depois solte-a.

#### OBSERVAÇÃO

Pode ser necessário liberar o deslocamento com torque para desativar o mecanismo de bloqueio do diferencial. Isso pode ser realizado operando as funções de deslocamento (alternando direções) e/ou de direção (alternando direções).

### 5.1-24 Procedimento de desligamento

1. Selecione um local de estacionamento razoavelmente bem protegido, com superfície firme e nivelada, sem obstruções e tráfego.
2. Retraia completamente a lança e abaixe a plataforma.
3. Pressione o botão de parada de emergência no console de controle da plataforma e no console de controle da base.
4. Gire a chave seletora base/desligada/plataforma para a posição desligada. Remova a chave.
5. Coloque a chave de desconexão da alimentação principal na posição desligada.
6. Se necessário, cubra o console de controle da plataforma para proteger as etiquetas de advertência e os controles operacionais de ambientes hostis.

### 5.1-25 Gerador hidráulico (se equipado)

Para iniciar o gerador hidráulico:

1. Verifique se o motor está funcionando.
2. No console de controle da plataforma, gire a chave liga/desliga para a posição ligada.

Para voltar à operação normal:

1. No console de controle da plataforma, gire a chave liga/desliga para a posição desligada.

#### OBSERVAÇÃO

O desligamento do motor também desliga o gerador. Todas as funções serão desativadas enquanto a chave do gerador estiver ligada.

5.1-26 Kit para clima muito frio (se equipado)

**AVISO**

- Não use aquecedores se a temperatura estiver acima do congelamento.
- Use os fluidos corretos e o diesel apropriado (consulte a Tabela de operação em clima frio).
- Em temperaturas abaixo de 20 °F (-7 °C), funcione o motor em marcha lenta por no mínimo cinco minutos antes de operar a plataforma aérea.

1. Verifique se a plataforma está em um piso nivelado, a lança está na posição retraída e o nível do óleo hidráulico está entre o mínimo e o máximo no indicador visual.
2. Localize o plugue do aquecedor (item 1 - Figura 23) no compartimento do motor.
3. Conecte o aquecedor em um circuito protegido de 110 V/15 A por no mínimo quatro horas.
4. Dê a partida no motor a partir do console de controle da base (consulte a Seção 5.1-1).

**AVISO**

**NÃO force a ignição. Se o motor falhar na partida após várias tentativas, entre em contato com um técnico de manutenção.**

**IMPORTANTE**

Verifique se o aquecedor está desconectado antes de operar a plataforma aérea.

**OBSERVAÇÃO**

- Se a plataforma aérea for estacionada por um período de tempo longo, remova a bateria e a armazene em um local aquecido.
- Consulte a tabela de operação em clima frio (Figura 24) para assistência na operação da plataforma aérea em condições de clima frio.



Figura 23 Plugue do aquecedor



Figura 24 Tabela de operação em clima frio

---

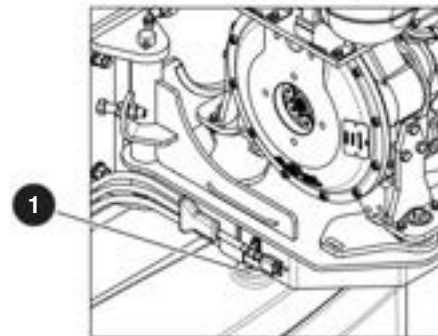
## Seção 6 – Procedimentos adicionais

### 6.1 Procedimento para descida de emergência

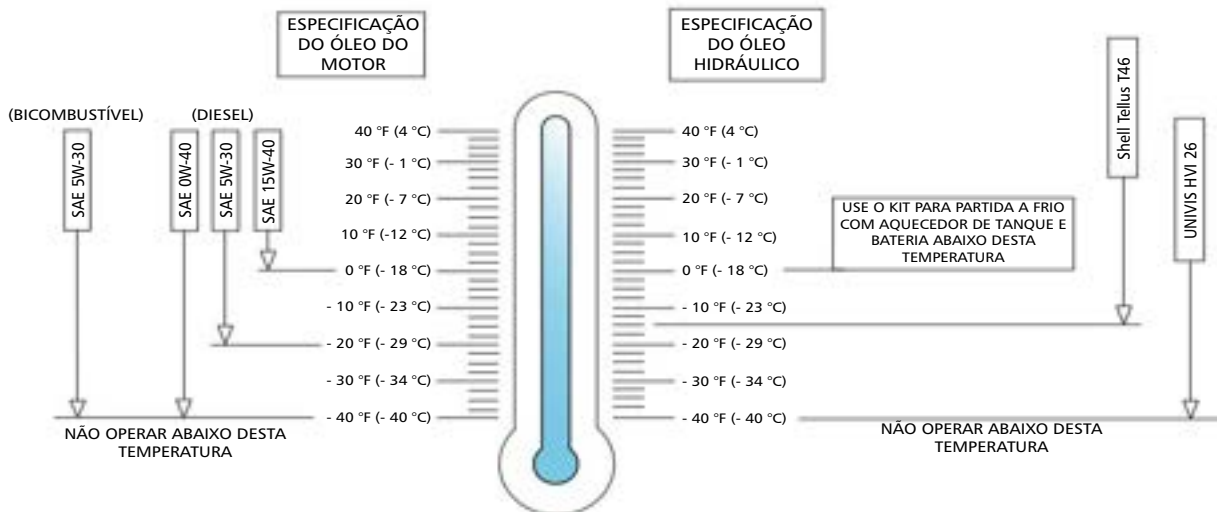
Esta seção orienta o operador como usar o sistema de descida de emergência. Esse sistema permite abaixar a plataforma em caso de emergência ou falha do motor.

#### AVISO

Se a plataforma for sobrecarregada devido ao contato com uma obstrução aérea, faça um dos seguintes:

- Remova a obstrução da plataforma. Depois de um atraso de quatro segundos as funções normais podem ser retomadas.
  - Use a unidade de alimentação de emergência para liberar a plataforma da obstrução (consulte a [Seção 3.4-7](#)).
  - Não tente liberar uma plataforma obstruída usando os controles de descida antes que o pessoal seja retirado da plataforma.
- 

No console de controle da base:

1. Verifique se o motor está desligado.
2. Puxe o botão de parada de emergência.
3. Selecione a posição de base na chave principal.
4. Selecione a posição de alimentação de emergência da chave de partida/ativação de função/alimentação de emergência e ative a função desejada da lança.

No console de controle da plataforma:

1. Verifique se o motor está desligado.
2. Puxe o botão de parada de emergência.
3. Selecione a posição ligada na chave de partida/liga/desliga do motor.
4. Pressione a chave de pé e mantenha-a pressionada.
5. Selecione na chave da unidade de alimentação de emergência e ative a função da lança desejada.

## 6.2 Restauração da inclinação do chassi

Esta seção ensina ao operador como recuperar a partir de uma posição inclinada.

### IMPORTANTE

Quando a lança estiver levantada ou estendida, a MEWP deve apenas ser operada em superfícies firmes e niveladas.

### AVISO

Quando as configurações são excedidas, fazendo o alarme soar e a luz se acender, a plataforma deve ser baixada e retraída imediatamente (consulte a Seção 3.4-5).

### 6.2-1 Plataforma em active

Se a MEWP se tornar inclinada com a plataforma em active (consulte a Figura 25), siga as etapas abaixo para retornar a uma posição abaixada e retraída.

1. Abaixar a lança principal completamente.
2. Abaixar o riser completamente.
3. Retrair a lança aérea completamente.
4. Conduzir a plataforma para uma superfície firme e nivelada.

### 6.2-2 Plataforma em declive

Se a MEWP se tornar inclinada com a plataforma em declive (consulte a Figura 26), siga as etapas abaixo para retornar a uma posição abaixada e retraída.

1. Retrair a lança aérea completamente.
2. Abaixar o riser completamente.
3. Abaixar a lança principal completamente.
4. Conduzir a plataforma para uma superfície firme e nivelada.



Figura 25 Plataforma em active



Figura 26 Plataforma em declive

## 6.3 Procedimentos para operação de guincho e reboque

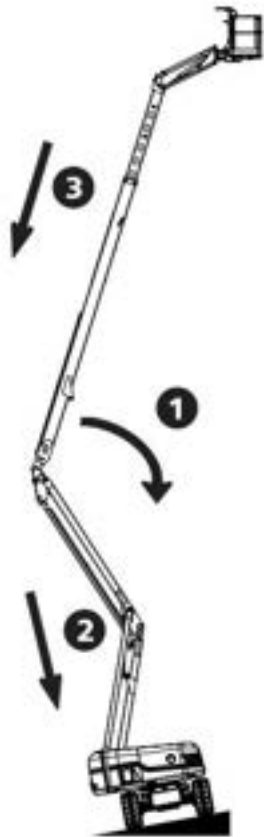
Esta seção fornece ao operador os procedimentos de içamento e reboque, que incluem instruções sobre como soltar os freios manualmente.

### **AVISO**

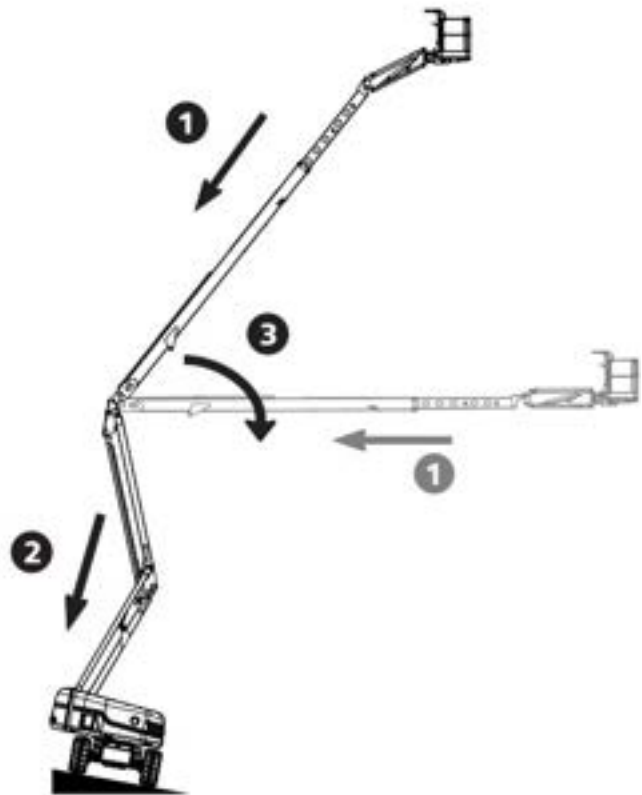
Verifique se a lança está na posição retraída antes de guinchar ou rebocar. Movimentos repentinos podem fazer com que a MEWP fique instável. Podem ocorrer morte ou acidentes pessoais graves.

### **AVISO**

Em situações de emergência onde funções da MEWP não estão disponíveis e o abaixamento está impedido por um obstáculo, muito cuidado deve ser tomado para mover a MEWP longe o bastante para eliminar o obstáculo. Nesses casos, a operação deve ser extremamente suave, sem movimentos súbitos, e não deve exceder a velocidade de 50 mm/s (2 pol./s).

### **AVISO**

Ao rebocar ou guinchar, não exceda 3,2 km/h (2 mph).

### **AVISO**

Não reboque ou guinche a MEWP em uma inclinação mais íngreme que 45%.

### **AVISO**

Não reboque ou guinche a MEWP em uma inclinação ou freie o veículo de guincho rapidamente. Não empurre a MEWP para baixo em uma inclinação em direção a um reboque.

1. Antes de guinchar ou rebocar a MEWP, retraia totalmente, abaixe e posicione a lança sobre as rodas de tração traseiras, alinhada com a direção de deslocamento.

2. Solte os freios manualmente (consulte a [Seção 6.3-1](#)).
3. Remova as escoras ou bloqueios da roda e então reboque ou guinche a MEWP até o local desejado.
4. Posicione a MEWP sobre uma superfície firme e nivelada.
5. Calce ou bloqueie as rodas para impedir a MEWP de rolar.
6. Localize a válvula de derivação no lado interno da bomba de deslocamento. Acople novamente a bomba de deslocamento aliviando a haste da válvula (item 1 - marcado com tinta amarela - [Figura 27](#)) em 90 graus no sentido anti-horário.

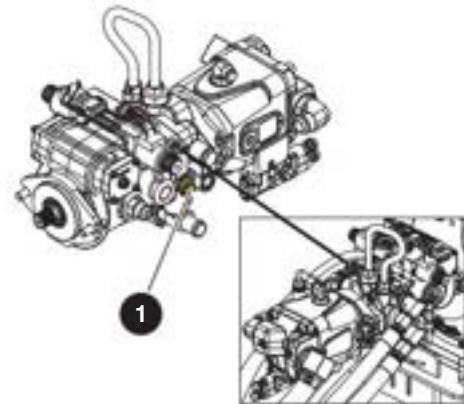

**Figura 27** Válvula de derivação de deslocamento

7. Aplique os freios puxando a válvula preta de auto-rearme do freio.

### **OBSERVAÇÃO**

Os freios se aplicam automaticamente quando os controles da plataforma são ativados.

### **AVISO**

Os freios devem ser aplicados imediatamente após chegar ao local desejado.

### 6.3-1 Liberação manual dos freios

Os freios devem ser manualmente desengatados antes de guinchar ou rebocar a máquina.

#### **AVISO**

**Não desengate os freios manualmente se a MEWP estiver em uma inclinação.**

1. Certifique-se que a MEWP esteja no nível do piso. Escore ou prenda as rodas para impedir a MEWP de rolar.
2. Coloque a chave de desconexão da alimentação principal na posição desligada.

#### **CUIDADO**

**Não use potência hidráulica com o freio desengatado.**

3. Localize a válvula de derivação no lado interno da bomba de deslocamento. Derive a bomba de deslocamento aliviando a haste da válvula (item 1 - marcado com tinta amarela - [Figura 28](#)) em 90 graus no sentido horário.

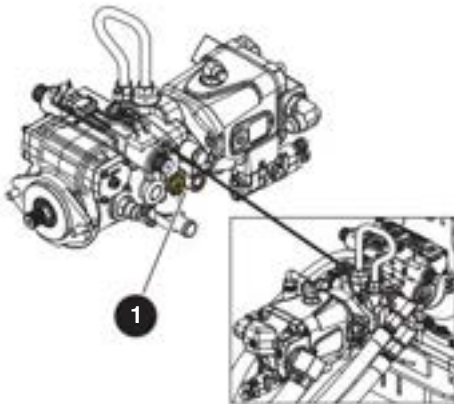

**Figura 28** Válvula de derivação de deslocamento

#### **CUIDADO**

**Não libere os freios antes de desengatar o motor de deslocamento.**

4. Pressione o êmbolo preto da válvula do freio (item 3 - [Figura 29](#)).

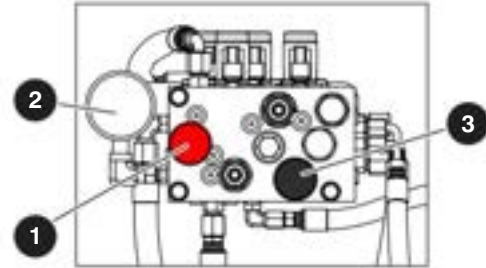

**Figura 29** Distribuidor do freio

5. Acione a bomba manual vermelha (item 1) lentamente movimentando o botão para dentro e para fora até que o manômetro (item 2) (se equipado) registre 300 psi/21 bar. NÃO exceda 350 psi/24 bar. Agora o freio está liberado. Se o MEWP não estiver equipado com manômetro, consulte o manual de serviço para as instruções sobre como instalar o manômetro.

#### **AVISO**

**Os freios devem ser aplicados imediatamente após chegar ao local desejado. Consulte a [Seção 6.3](#) sobre como reativar os freios.**

## 6.4 Procedimento de reabastecimento

Esta seção apresenta ao operador o procedimento sobre como reabastecer o motor e remover/installar um cilindro de propano.

### CUIDADO

**Ao trabalhar em terreno inclinado, certifique-se de que o nível de combustível esteja acima da metade para evitar uma possível condição de redução de velocidade.**

### IMPORTANTE

**Antes de usar a plataforma aérea, verifique se há combustível suficiente para o uso esperado.**

### AVISO

A inobservância das precauções de segurança a seguir pode resultar em morte ou ferimentos graves:

- Tome extremo cuidado ao reabastecer a MEWP.
- Verifique se o motor e todos os sistemas estão desligados antes de reabastecer.
- Reabasteça a MEWP apenas em uma área bem ventilada, distante de chama aberta e outras fontes de ignição e que seja autorizada pelo seu empregador ou supervisor.
- Nunca tente dar a partida em uma MEWP se sentir cheiro de gasolina.
- Modelos com motor a gasolina:  
Use apenas gasolina sem chumbo com taxa de octanagem 87 ou superior.
- Modelos com motor a diesel:  
Use somente combustível com teor ultrabaixo de enxofre.
- O combustível de gás propano líquido é um gás mais pesado que o ar. Ele se deposita em locais baixos. Qualquer chama ou faísca pode causar incêndio.
- Ao substituir o cilindro de gás propano líquido, verifique todas as conexões em busca de danos ou peças ausentes.

### AVISO

**Não fume em uma área onde plataformas aéreas estejam armazenadas ou sendo reabastecidas.**

### 6.4-1 Reabastecimento (gasolina ou diesel)

#### IMPORTANTE

**Use gasolina sem chumbo ou diesel com teor ultrabaixo de enxofre, conforme indicado no tanque de combustível.**

1. Verifique se o motor e todos os sistemas estão desligados e se os botões de parada de emergência estão pressionados.
2. Abra o compartimento de controle e remova a tampa do tanque de combustível.
3. Encha cuidadosamente o tanque de combustível para que não haja derramamento.
4. Prenda a tampa do tanque de combustível.
5. Verifique se há vazamentos no sistema de combustível.
6. Limpe qualquer derrame de combustível.
7. Descarte a estopa/pano em um recipiente aprovado.

### 6.4-2 Propano

#### AVISO

**Siga todas as regulamentações locais e federais para manuseio de propano.**

**Para remover um cilindro de propano:**

1. Verifique se o motor e todos os sistemas estão desligados e se o botão de parada de emergência está pressionado.
2. Gire a válvula principal do cilindro de propano em sentido horário para cortar o fornecimento de combustível ao motor.
3. Dê partida no motor e deixe que ele pare naturalmente. Dê nova partida no motor para assegurar que as linhas de combustível estejam vazias.
4. Solte o acoplamento para desconectar a mangueira do cilindro de propano vazio. Gire o conector em sentido anti-horário.
5. Solte as duas correias do cilindro de propano puxando as presilhas de metal. Desconecte as correias dos ganchos.
6. Remova o cilindro de propano.

**Para instalar um cilindro de propano:**

1. Verifique se o motor e todos os sistemas estão desligados e se o botão de parada de emergência está pressionado.
2. Coloque o cilindro de propano no suporte ou no compartimento.
3. Verifique se o pino metálico do suporte ou do compartimento está inserido no rebordo do cilindro de propano.
4. Reconecte as correias do cilindro de propano aos ganchos e aperte-as firmemente.
5. Conecte o acoplamento ao cilindro e gire-o em sentido horário para apertar a conexão.
6. Aplique água com sabão ou detergente neutro à conexão do tubo e ao cilindro.
7. Abra a válvula 1/4 de volta em sentido anti-horário e verifique se há vazamentos de combustível.
8. Remova a água com sabão ou detergente ao concluir a inspeção.
9. Abra totalmente a válvula principal caso não haja vazamento.



## 6.5 Carga/Descarga

Quando a MEWP é carregada/descarregada de um veículo de transporte em uma via pública, implemente medidas para proteger a(s) pessoa(s) envolvida(s) ou afetada(s). Essas medidas podem incluir:

1. Cones de aviso;
2. Sinalização de estrada e dispositivos sinalizadores;
3. Use equipamento de proteção individual apropriado, como trajes reflexivos;
4. Sinalizar o pessoal para avisar outros veículos da presença da MEWP e de quaisquer veículos associados;
5. Ou quaisquer outras medidas de controle apropriadas.

Conheça e compreenda todos os regulamentos nacionais, estaduais/municipais e locais que se aplicam ao transporte das MEWPs.

Apenas o pessoal qualificado/competente deverá operar a MEWP durante a carga/descarga.

Certifique-se de que o equipamento de capacidade e carga guindastes, correntes, correias etc, sejam suficientes para suportar o peso máximo da MEWP.

O veículo de transporte deve estar estacionado em uma superfície nivelada e deve estar fixo para evitar rolamento enquanto a MEWP estiver sendo carregada ou descarregada.

### 6.5-1 Carregamento e amarração

1. Trave a torre usando o bloqueio de transporte de torre (consulte a [Seção 6.5-2](#)).

2. Gire a chave seletora para a posição desligada e remova a chave antes do transporte.
3. Coloque a chave de desconexão da alimentação principal na posição desligada.
4. Calce as rodas da MEWP (se necessário).
5. Remova todos os itens soltos.
6. Prenda a MEWP à superfície de transporte usando pontos de amarração (consulte a [Figura 30](#)).
7. Fixe a lança para evitar movimento lateral usando o suporte inferior de montagem da plataforma, entre a extremidade da lança e a plataforma. Não use força excessiva ao fixar a seção da lança.
8. Coloque o bloco sob o girador de plataforma e abaixe lentamente o girador sobre o bloco e fixe no lugar. A correia deve estar presa por debaixo das mangueiras e cabos a fim de evitar danos à MEWP (consulte a [Figura 31](#)). Não use força em demasia quando fixar a plataforma.

### AVISO

Verifique se não há itens soltos ou não fixados na MEWP.

### OBSERVAÇÃO

Para carregar e descarregar usando uma linha de reboque, consulte a [Seção 6.3](#).



Figura 30 Pontos de amarração



Figura 31 Amarração da plataforma

### 6.5-2 Travamento da torre

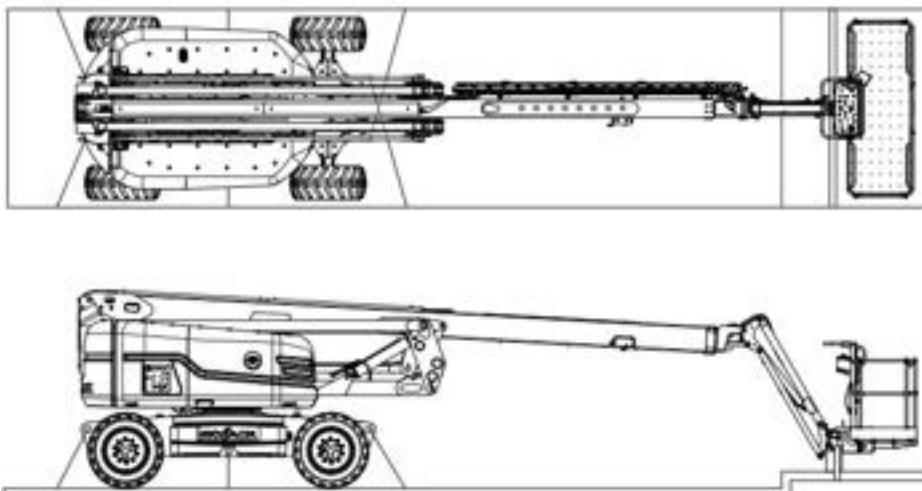
1. Verifique se a torre está posicionada de forma que o tubo de trava de transporte da torre (*item 2* – *Figura 32*) esteja alinhado com um dos dois pontos de travamento da torre no chassi.
2. Levante o pino de retenção do travamento da torre (*item 1* – *Figura 32*) e gire 90 graus. Abaixar o pino de retenção do travamento da torre até a posição travada.

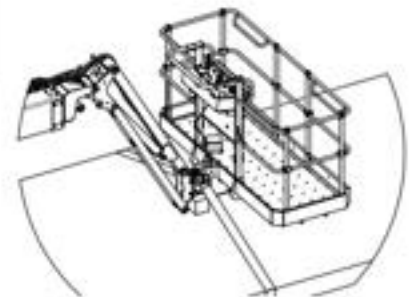
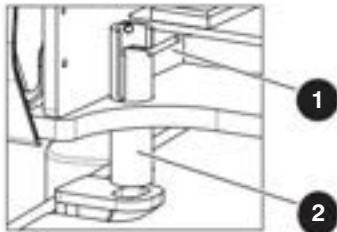

*Figura 32* Trava de transporte da torre

### 6.5-3 Elevação

1. Gire a lança e posicione a MEWP, como mostrado na *Figura 35*.

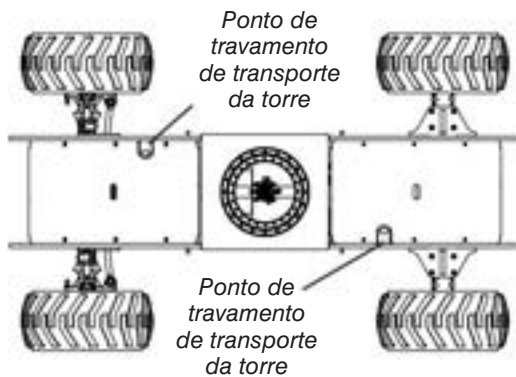

*Figura 33* Pontos de travamento de transporte da torre

2. Coloque a chave de desconexão da alimentação principal na posição desligada.
3. Retire todas as pessoas, ferramentas e materiais da plataforma.

#### **AVISO**

Ao levantar a MEWP, os dispositivos de elevação devem estar presos apenas aos pontos de elevação designados (consulte a *Figura 34*).

#### **AVISO**

Use correntes com capacidade de carga suficiente para suportar o peso da MEWP. Consulte a placa de série da MEWP para obter o peso específico.

4. Ajuste a amarração de maneira apropriada para garantir que a MEWP permaneça nivelada durante a elevação. Consulte o Centro de localização da gravidade (*Figura 35*).

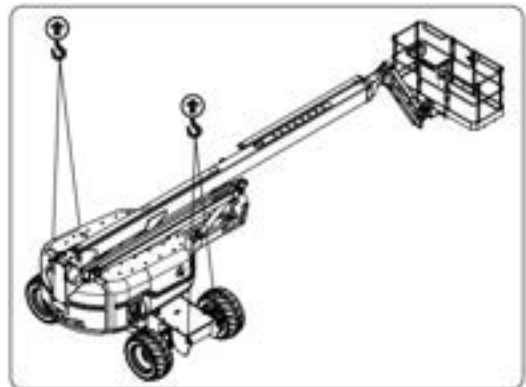

*Figura 34* Pontos de elevação

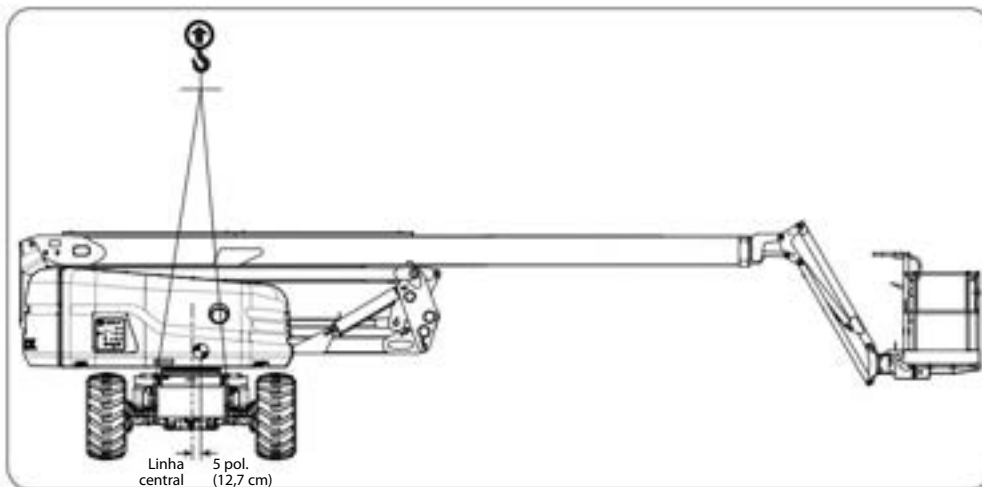

*Figura 35* Centro de gravidade

---

## Seção 7 – Diagramas técnicos e especificações

## 7.1 Diagramas técnicos



Figura 36 Diagrama de alcance - SJ85 AJ



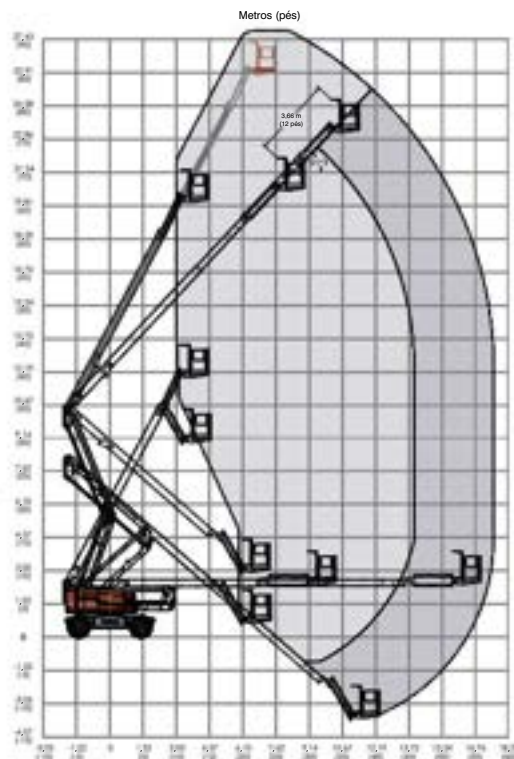
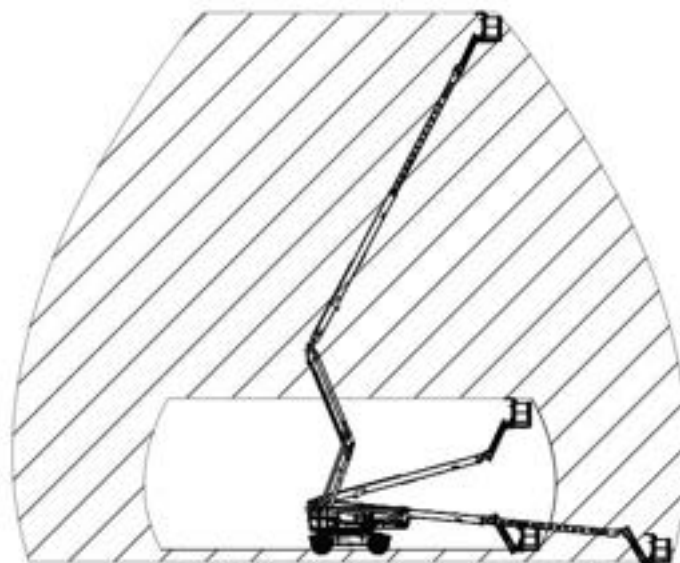

-  Oscilação do eixo livre (posição de deslocamento abaixada) - velocidade máxima de deslocamento de 4,8 km/h (3,0 mph).
-  Oscilação do eixo bloqueada (posição de deslocamento elevada) - velocidade máxima de deslocamento 0,8 km/h (0,5 mph).

Figura 37 Oscilação do eixo - SJ85 AJ

# Diagramas técnicos continuação



Figura 38 Dimensões - SJ85 AJ

# Diagramas técnicos continuação

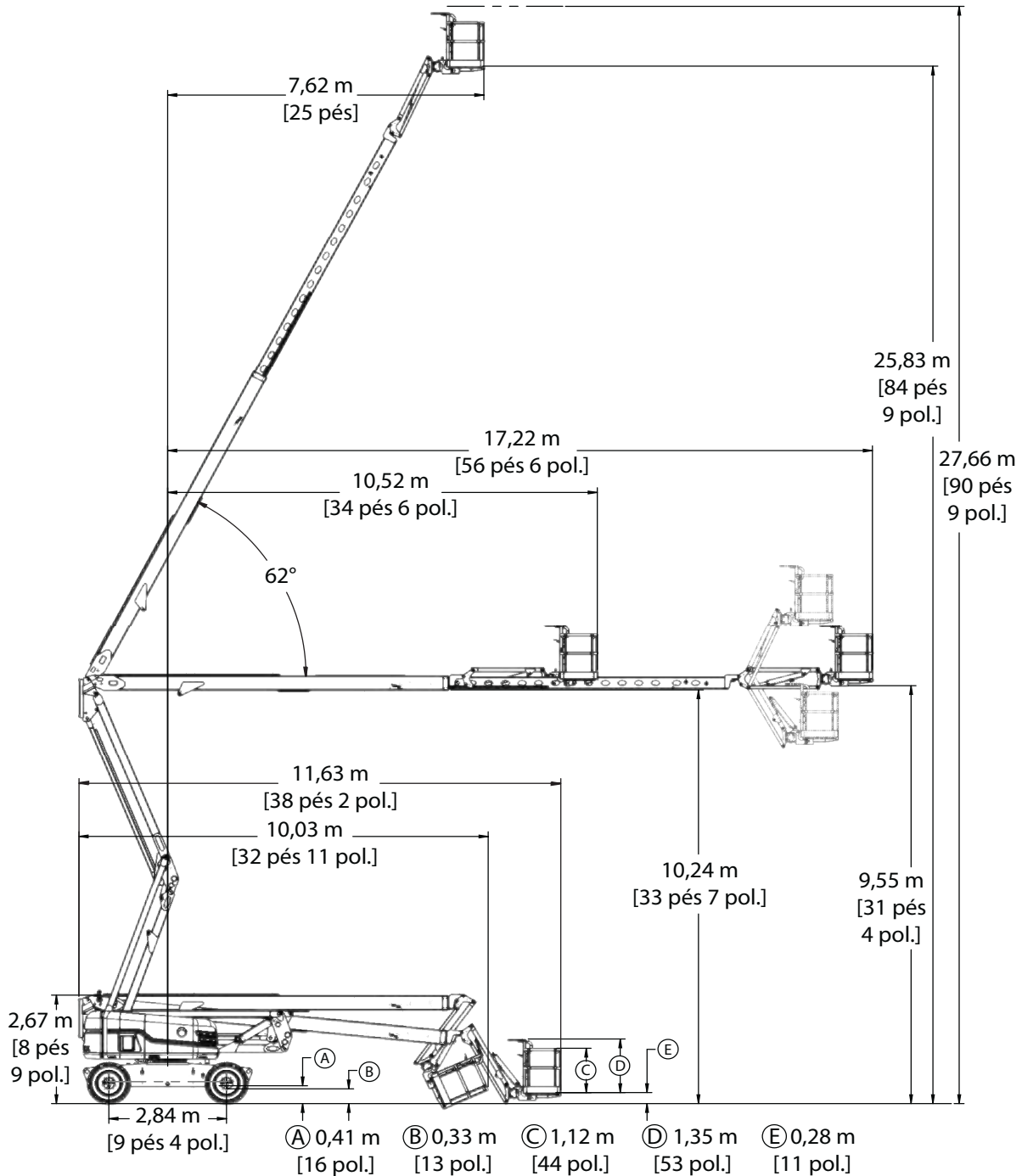

Figura 39 Dimensões - SJ85 AJ

## 7.2 Equipamento padrão e opcional

Modelo	SJ85 AJ
<b>Equipamento padrão</b>	
Alimentação de emergência de 12 volts CC	✓
1,68 m (5 pés 6 pol.) jib	✓
Plataforma de 2,44 m x 0,91 m (96 pol. x 36 pol.)	✓
Controles da base	✓
Deslocamento contínuo e sensor direcional da direção	✓
Motor a diesel	✓
Proteção contra partida indesejada do motor	✓
Pneus cheios com espuma	✓
Tração nas quatro rodas	✓
Velas incandescentes de aquecimento (apenas motores a diesel)	✓
Tomada de 110 V na plataforma	✓
Sistema do sensor de carga	✓
Liberação manual do freio	✓
Buzina do operador	✓
Todos os alarmes de movimento	✓
Eixo oscilante (direção)	✓
Controles da plataforma	✓
Guidão de três entradas	✓
Freio de atuação por mola e liberação hidráulica	✓
Deslocamento com velocidade variável e controles de função	✓
Bloqueio do diferencial acionado pelo operador	✓
Classificado com dupla capacidade	✓
SGE	✓
<b>Equipamentos opcionais</b>	
Entrada lateral por porta articulada com mola	✓
Kit de máquina de soldar com gerador hidráulico de 12 kW	✓
Resfriador de óleo (incluído com os geradores)	✓
Gerador hidráulico de 3.500 W	✓
Kit para partida em clima frio	✓
Kit para clima muito frio	✓
Luz âmbar intermitente	✓
Luz de trabalho da plataforma	✓
Linha pneumática para a plataforma	✓
Plataforma de 1,83 m x 0,91 m (72 pol. x 36 pol.)	✓
Pneus cheios de espuma que não marcam	✓
Suporte de tubos	✓
Pacote para ambiente hostil	✓
Tampa da caixa de controle	✓
Trilho superior da plataforma externa	✓
Bio-óleo	✓
SGM	✓
Desligamento positivo de ar	✓
Caixa de ferramentas	✓
Depurador de diesel	✓

1743AA\_ANSI

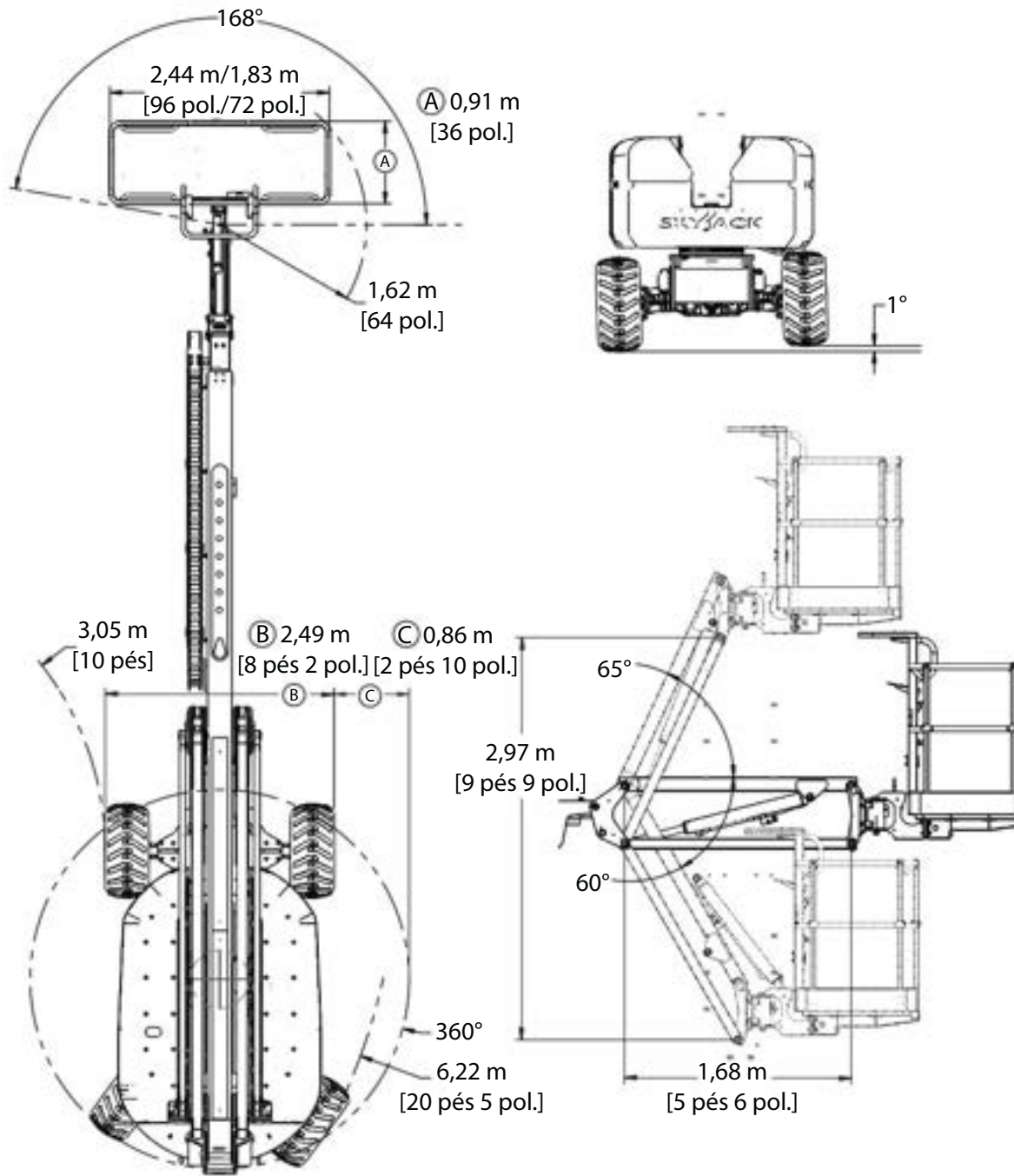
### 7.3 Registro de inspeção anual do proprietário

Modelo _____ SN _____											
31 											
	20	20	20	20	20	20	20	20	20	20	20

**Figura 40** Este adesivo está localizado no conjunto da tesoura. Ele deve ser preenchido após a conclusão da inspeção anual. Não utilize a MEWP se uma inspeção não tiver sido registrada nos últimos 13 meses.



## 7.4 Especificações e recursos - A

Modelo		SJ85 AJ
Tamanho da plataforma	Comprimento total da plataforma (lado externo)	2,44 m / 1,83 m (96 pol. / 72 pol.)
	Profundidade total da plataforma (lado externo)	0,91 m (36 pol.)
Altura	Em operação	28 m (91 pés)
	Plataforma elevada	26 m (85 pés)
	Deslocamento	pode ser deslocada em todas as alturas
	Retraído	2,67 m (8 pés e 9 pol.)
Comprimento	Total com a plataforma	11,63 m (38 pés 2 pol.)
Largura	Lado externo com pneus padrão	2,49 m (8 pés 2 pol.)
Peso	Com pneus cheios com espuma	16.465 kg (36.300 lb)
Rotação da plataforma		168 graus
Alcance horizontal		17,22 m (56 pés e 6 pol.)
Distância entre eixos		2,84 m (9 pés e 4 pol.)
Rotação da torre		360 graus contínuos
Giro traseiro da torre		0,86 m (2 pés e 10 pol.)
Capacidade de subida (com torque equivalente a)		45%
Altura mínima do solo sob o eixo		0,33 m (13 pol.)
Raio de manobra	Lado interno	4WD 3,05 m (10 pés)
	Lado externo	
Tensão do sistema		12 VCC
Bateria	Tipo	Chumbo/ácido
	Corrente de partida a frio	800 A
Tempos de operação	Elevação da lança principal	85 a 95 segundos (aprox.)
	Descida da lança principal	85 a 95 segundos (aprox.)
	Elevação do riser	25 a 35 segundos (aprox.)
	Descida do riser	25 a 35 segundos (aprox.)
	Extensão da ponta da lança	45 a 55 segundos (aprox.)
	Retração da ponta da lança	35 a 45 segundos (aprox.)
	Elevação do jib	20 a 30 segundos (aprox.)
	Descida do jib	15 a 25 segundos (aprox.)
	Rotação da torre	95 a 130 segundos (aprox.)
Rotação da plataforma	10 a 20 segundos (aprox.)	
Velocidades de deslocamento	Velocidade de deslocamento (máxima - posição retraída)	4,8 km/h (3,0 mph)
	Velocidade de deslocamento (máxima - posição elevada)	0,8 km/h (0,5 mph)

1744AA\_ANSI

## 7.5 Especificações e recursos - B

<b>Modelo</b>	<b>SJ85 AJ</b>
Compatibilidade eletromagnética (EMC)	Conforme a norma EN13309:2010
Classificação de locais perigosos	MEWP não classificada para locais de risco
<b>Temperaturas de operação</b>	
Padrão	-20 °C (-4 °F) a +40 °C (+104 °F)
Kit para clima frio	Abaixo de -10 °C (+14 °F)
Kit para clima muito frio	Abaixo de -18 °C (0 °F)

1745AA\_ANSI

## 7.6 Especificações dos pneus/rodas

SJ85 AJ	
Dimensões dos pneus	Estabilizador R4 18-625
	0,47 m x 1,05 m (18,7 pol. x 41,2 pol.)
Tipo	Cheios com espuma
Classificação das lonas dos pneus	16
Torque das porcas das rodas	373 Nm

1746AA\_ANSI

## 7.7 Capacidades máximas da plataforma

SJ85 AJ	
Capacidade total (alta)	340 kg (750 lb)
	3 pessoas
Capacidade total (baixa)	227 kg (500 lb)
	2 pessoas
Velocidade máxima do vento	12,5 m/s
Força lateral máxima	400 N
Ajuste do corte de inclinação	5 graus x 5 graus

1747AA\_ANSI

## 7.8 Pressão da carga no piso

Modelo	Peso bruto da MEWP		Carga total da MEWP					
			Roda		LCP		OUP	
	kg	lb	kg	lb	kPa	psi	kPa	psf
SJ85 AJ	16.805	37.050	7.500	16.500	1.179	171	17	355

1748AA\_ANSI

- Peso bruto da MEWP = peso + capacidade da plataforma
- LCP – pressão concentrada localmente – é uma medida da pressão que a banda de rodagem do pneu da MEWP exerce sobre a área em contato direto com o piso. O revestimento do piso (ladrilho, carpete, etc.) deve suportar mais do que os valores acima indicados.
- OUP – pressão uniforme total – é uma medida da carga média que a MEWP exerce sobre toda a superfície projetada diretamente abaixo dela. A estrutura da superfície de trabalho (vigas, etc.) deve suportar mais do que os valores acima indicados.
- A máquina de soldar acrescenta aproximadamente 158,8 kg (350 lb) ao peso total da MEWP e 79,4 kg (175 lb) à carga máxima da roda.

### OBSERVAÇÃO

A LCP ou a OUP que uma superfície individual pode suportar varia de estrutura para estrutura e é geralmente determinada pelo engenheiro ou pelo arquiteto dessa estrutura particular.

**7.8-1 Pressão concentrada localmente (LCP)**

Área ocupada identificada por teste.

$$LCP = \frac{\text{Carga da roda}}{\text{Área ocupada}}$$

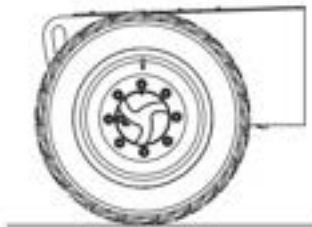

Área ocupada

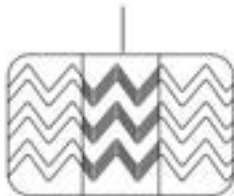

**7.8-2 Pressão uniforme total (OUP)**

Área da base = comprimento x largura

$$OUP = \frac{\text{Peso de MEWP + capacidade}}{\text{Área da base}}$$

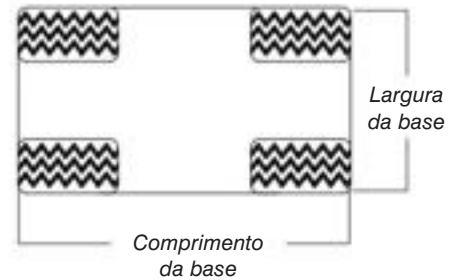

**▲ AVISO**

Não use pneus diferentes dos especificados para esta máquina. Não misture diferentes tipos de pneus. Pneus diferentes dos especificados podem afetar a estabilidade da máquina. A operação com pneus não aprovados ou em más condições pode resultar em morte ou acidentes pessoais graves. Substitua os pneus somente pelo tipo exato aprovado pela SkyJack.

## Seção 8 – Etiquetas

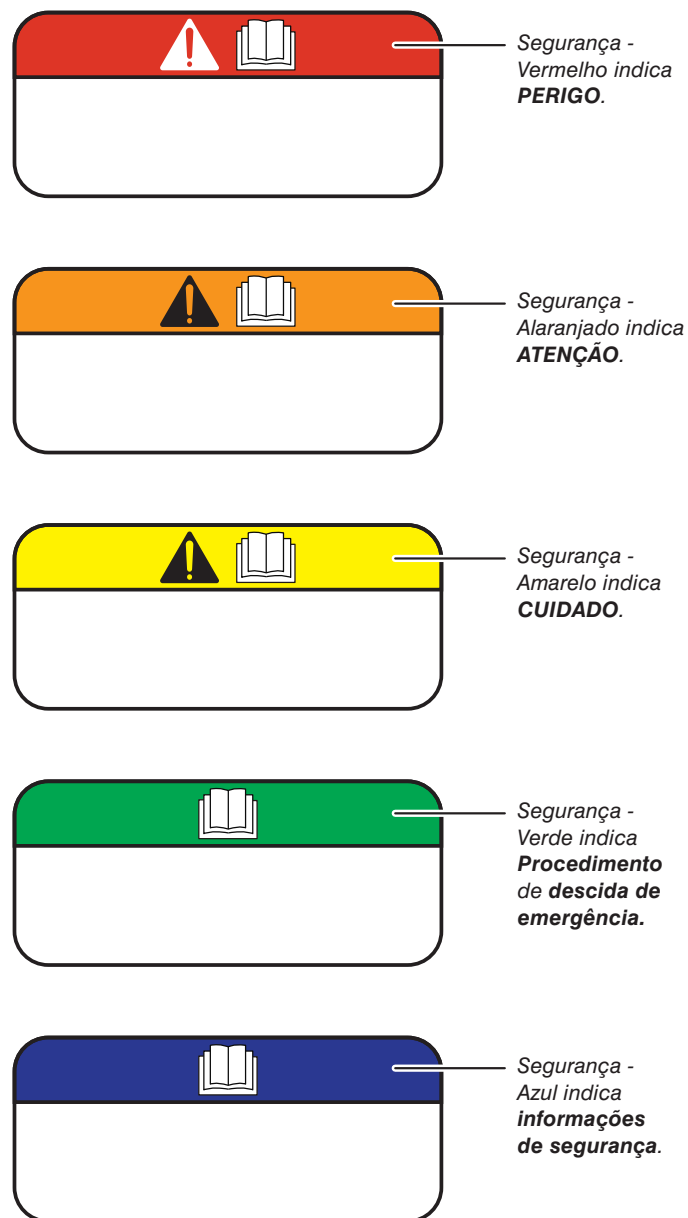

*Figura 41* Legenda de etiqueta

## 8.1 Etiquetas SJ85 AJ

### 8.1-1 Lado do motor

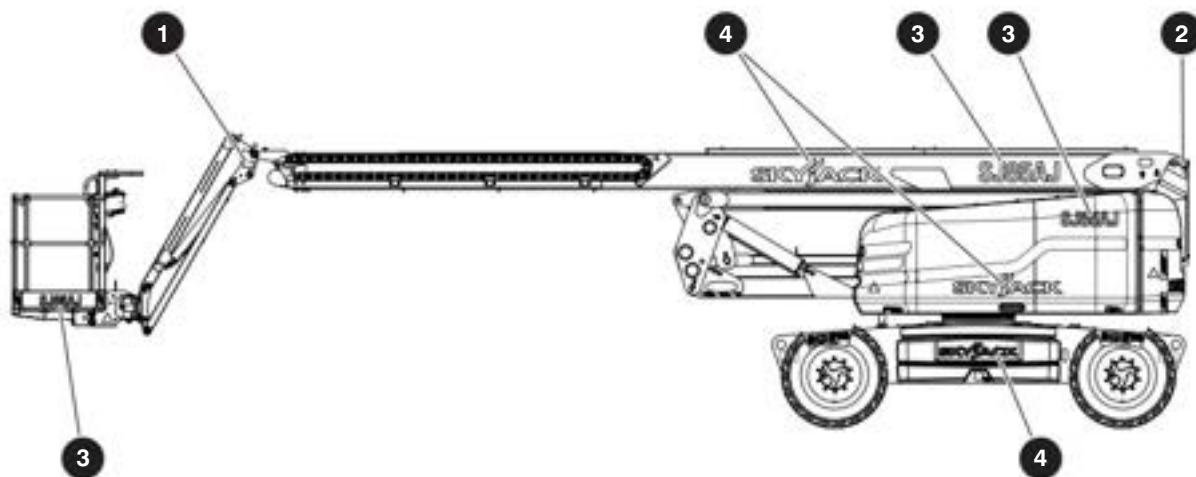

Descrição	Ilustração da etiqueta
<p><b>1 Perigo de esmagamento</b> Aviso - Risco de esmagamento</p>	
<p><b>2 Atenção - Não alterar</b> NÃO altere ou desative chaves limitadoras ou quaisquer outros dispositivos de segurança.</p>	
<p><b>3 Número do modelo*</b> Identificador do produto *O número do modelo pode variar e ser diferente do mostrado.</p>	
<p><b>4 Logotipo Skyjack</b> Skyjack</p>	

**Lado do motor (continuação)**

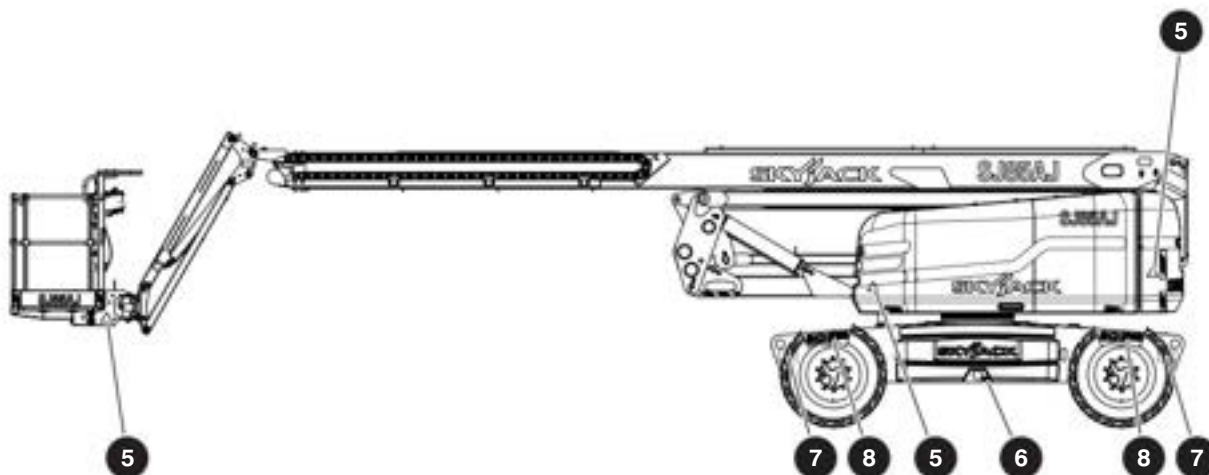

Descrição	Ilustração da etiqueta
<p><b>5 Perigo de esmagamento do corpo</b> Aviso - Risco de esmagamento do corpo</p>	
<p><b>6 Pontos de amarração</b> Use apenas estes pontos para amarração.</p>	
<p><b>7 Pontos de amarração e elevação</b> Use apenas estes pontos para a elevação ou amarração.</p>	
<p><b>8 Carga da roda*</b> Indica a carga nominal da roda. *A carga na roda variará em MEWPs diferentes.</p>	

Lado do motor (continuação)

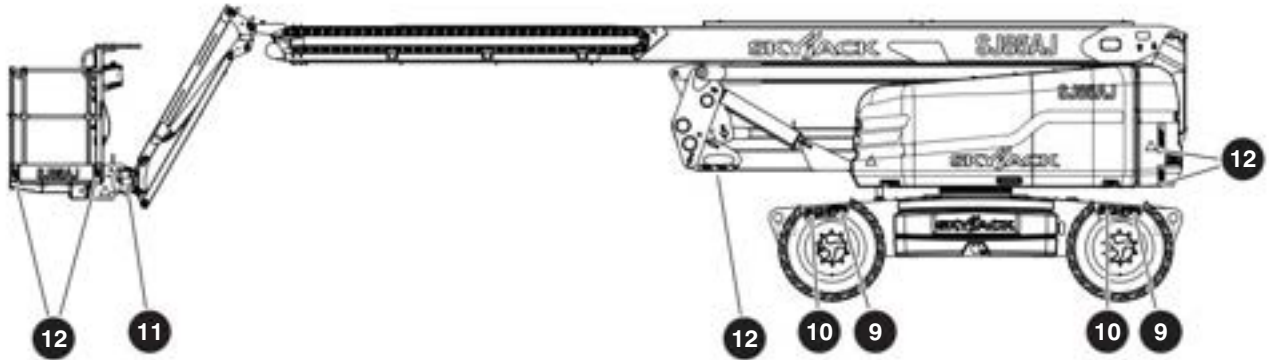

Descrição	Ilustração da etiqueta
<p><b>9 Risco de capotamento</b>                      Não use pneus cheios de ar. Use apenas pneus compatíveis aprovados cheios de espuma.</p>	
<p><b>10 Especificações das rodas</b>                      Consulte o manual para o tipo, deslocamento, pressão e torque das rodas.</p>	
<p><b>11 Pontos de amarração</b>                      Use apenas estes pontos para amarração.</p>	
<p><b>12 Fita listrada de cuidado</b></p>	

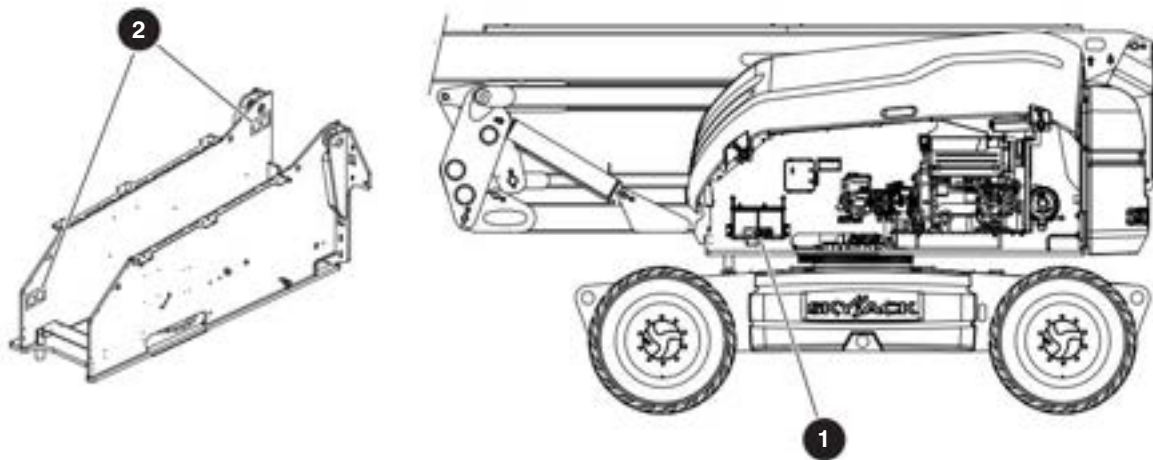

**Compartimento do motor**

Descrição

Ilustração da etiqueta

**1 Desconexão da alimentação principal**

Alavanca de desconexão da alimentação principal

**2 Aviso - Suporte de manutenção**

Não adentre o espaço abaixo da plataforma de trabalho ou estrutura extensível durante a manutenção, a menos que um meio de suporte de estrutura esteja a postos. Consulte o manual de serviço para obter instruções sobre o isolamento de energia da máquina e suporte de estrutura durante a manutenção.

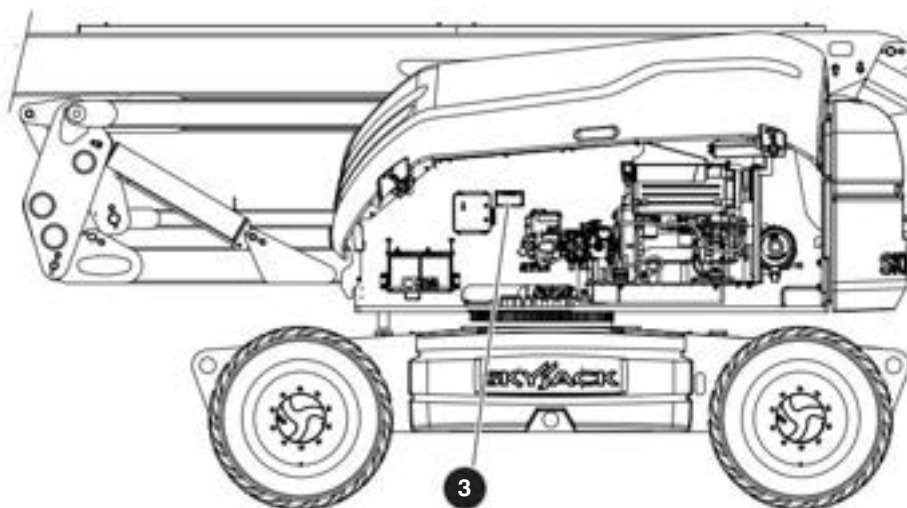

**Compartimento do motor (continuação)**

Descrição

Ilustração da etiqueta

**3 Procedimento de Reboque e Guincho**

Consulte o manual de operação.

1. Escore ou prenda as rodas para impedir a MEWP de rolar.
2. Coloque a chave de desconexão da alimentação principal na posição desligada.
3. No lado do motor, localize a válvula de derivação (marcada com cor amarela) no lado interno da bomba de deslocamento.
4. Gire a válvula plana de derivação usando alicates ou uma chave de 7 mm (1/4 pol.) em 90 graus (sentido horário).
5. No lado do tanque hidráulico, localize a válvula e a bomba do freio.
6. Pressione o botão preto.
7. Bombeie empurrando lentamente o botão vermelho para dentro e para fora até que 300 psi/21 bar sejam mostrados no indicador (se equipado). Agora o freio está liberado. Consulte a [Seção 6.3: Procedimento de reboque e guincho](#).
8. A) Remova os blocos das rodas  
B) Reboque/guinche para o local desejado.
9. Escore ou prenda as rodas para impedir a MEWP de rolar.
10. No lado do tanque hidráulico, reaplique os freios puxando o botão preto.
11. No lado do motor, feche a válvula de desvio girando 90 graus (no sentido anti-horário) até a condição normal (a parte plana paralela ao eixo).

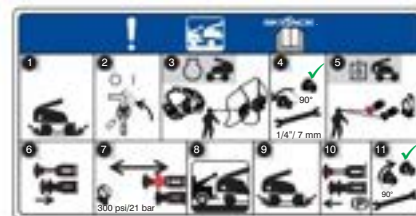
**OBSERVAÇÃO**

Antes da operação, certifique-se de que todos os blocos foram removidos das rodas.

8.1-2 Lado dianteiro

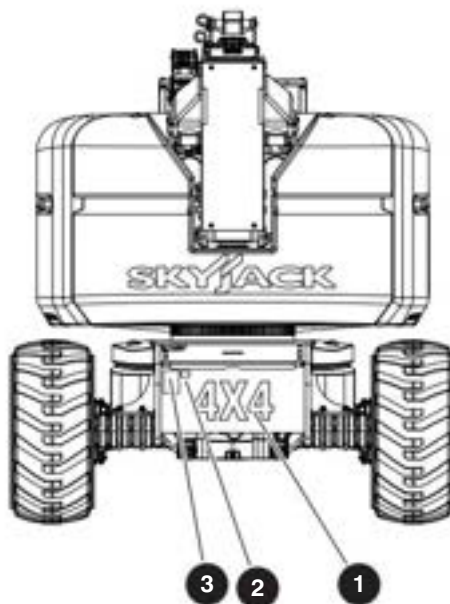

Descrição

Ilustração da etiqueta

**1 4x4 (se equipado)**

Identificador de produto - Tração nas quatro rodas



**2 Data da fabricação Skyjack**



**3 Plaqueta do número de série\***





Identificação do produto e especificações

\*A plaqueta do número de série pode variar, pode não ser como a mostrada.

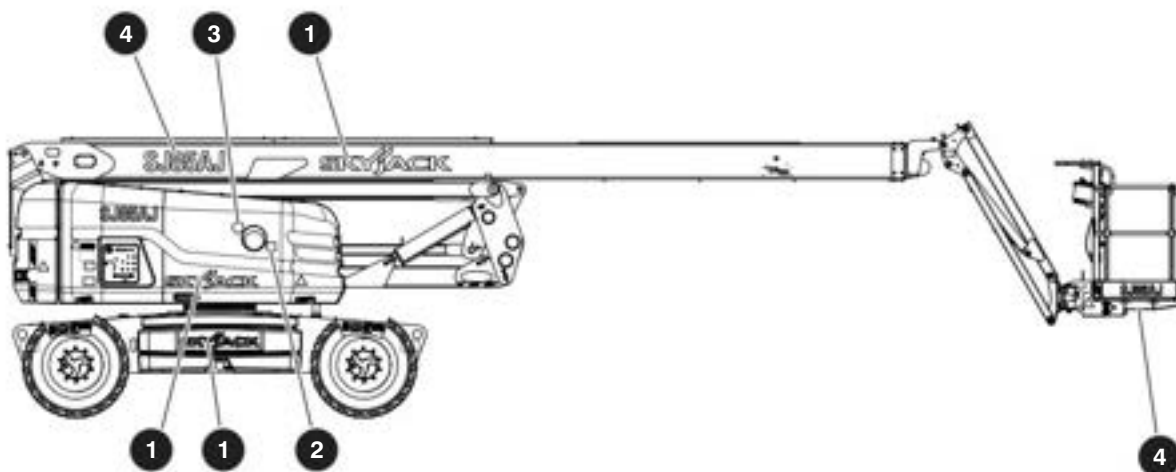

8.1-3 Lado do controle



Descrição	Ilustração da etiqueta
<p><b>1 Logotipo Skyjack</b> Skyjack</p>	
<p><b>2 Diesel</b> Use somente combustível com teor ultrabaixo de enxofre.</p>	
<p><b>Combustível sem chumbo</b> Use apenas gasolina sem chumbo.</p>	
<p><b>3 Não fume</b> Não fume próximo deste local.</p>	
<p><b>4 Número do modelo*</b> <b>Identificador do produto.</b> *O número do modelo pode variar; pode não ser como o mostrado.</p>	

**Lado do controle (continuação)**

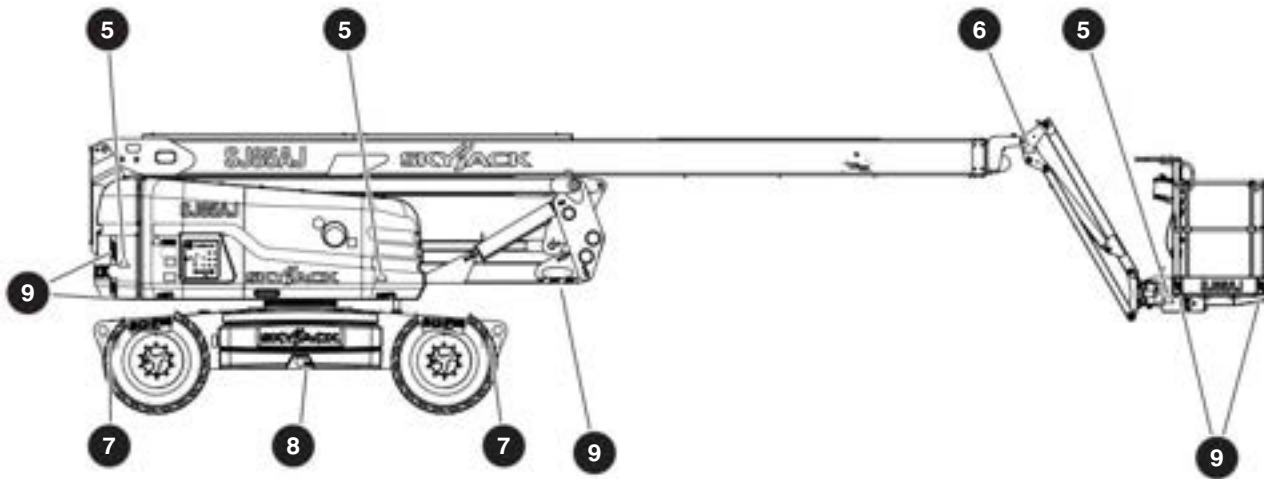

Descrição	Ilustração da etiqueta
<p><b>5 Perigo de esmagamento do corpo</b> Aviso - Risco de esmagamento do corpo</p>	
<p><b>6 Perigo de esmagamento</b> Aviso - Risco de esmagamento</p>	
<p><b>7 Pontos de amarração e elevação</b> Use apenas estes pontos para a elevação ou amarração.</p>	
<p><b>8 Pontos de amarração</b> Use apenas estes pontos para amarração.</p>	
<p><b>9 Fita listrada de cuidado</b></p>	

Lado do controle (continuação)

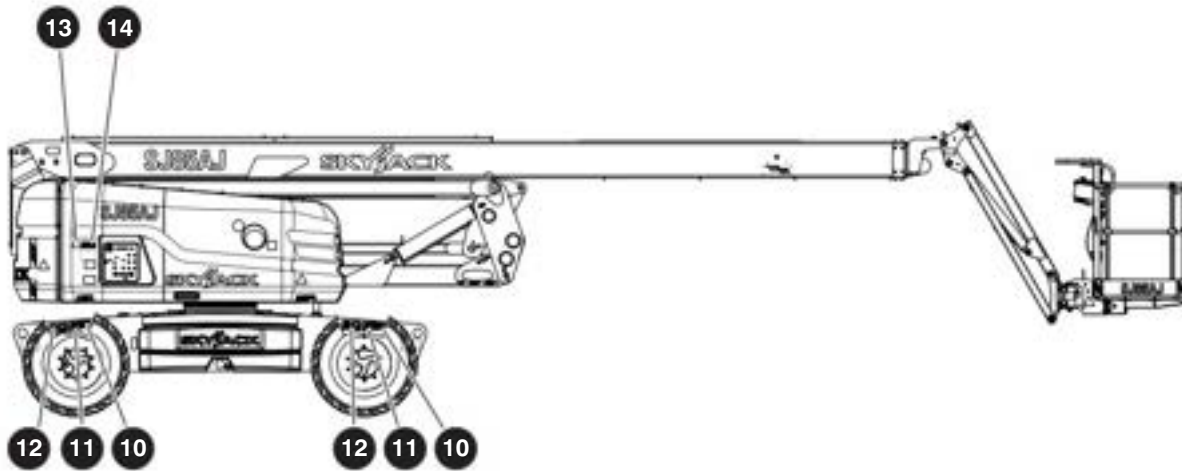

Descrição	Ilustração da etiqueta
<p><b>10 Risco de capotamento</b></p> <p>Não use pneus cheios de ar. Use apenas pneus compatíveis aprovados cheios de espuma.</p>	
<p><b>11 Carga da roda*</b></p> <p>Indica a carga nominal da roda.</p> <p>*A carga na roda variará em MEWPs diferentes.</p>	
<p><b>12 Especificações das rodas</b></p> <p>Consulte o manual para o tipo, deslocamento, pressão e torque das rodas.</p>	
<p><b>13 Aviso - Inspeção anual</b></p> <p>Consulte o manual de operação. Assegure-se de que as inspeções anuais e diárias sejam realizadas.</p>	
<p><b>14 Inspeção anual</b></p> <p>Assegure que foi realizada a inspeção anual da plataforma antes de operar.</p>	

**Lado do controle (continuação)**

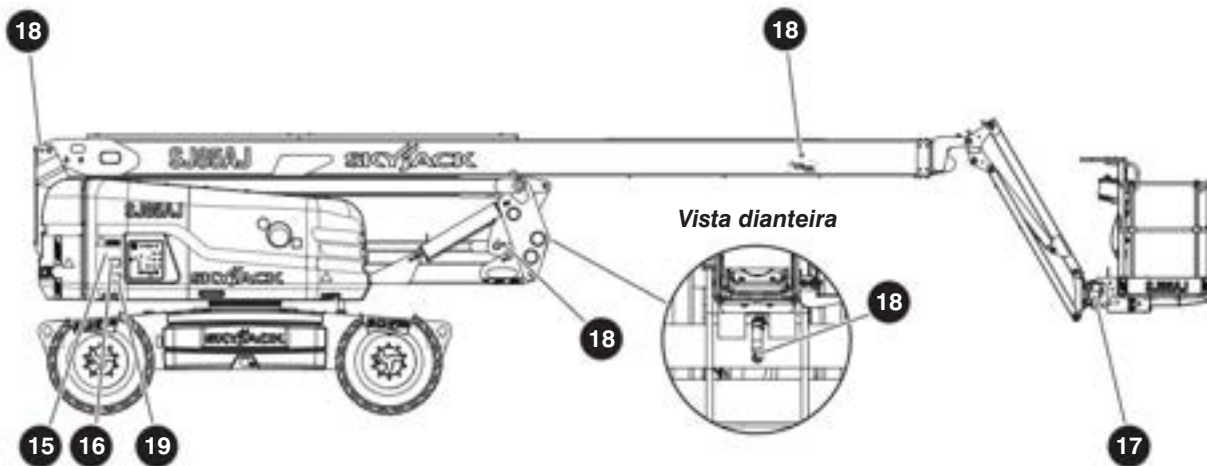

Descrição	Ilustração da etiqueta
<p><b>15 Procedimento para descida de emergência</b></p> <p>Consulte o manual de operação.</p> <ol style="list-style-type: none"> <li>1. Puxe o botão de parada de emergência.</li> <li>2. Gire a chave seletora desligada/base/plataforma para a posição base.</li> <li>3. Selecione a posição de alimentação de emergência da chave de partida/ativação de função/alimentação de emergência e ative a função desejada da lança para descer a plataforma.</li> </ol>	
<p><b>16 Identificação de descida de emergência</b></p>	
<p><b>17 Pontos de amarração</b></p> <p>Use apenas estes pontos para amarração.</p>	
<p><b>18 Atenção - Não alterar</b></p> <p>NÃO altere ou desative chaves limitadoras ou quaisquer outros dispositivos de segurança.</p>	
<p><b>19 Elevate - Fornecida pela Trackunit (se equipada)</b></p> <p>Esta MEWP estão equipados com funcionalidade adicional.</p>	

### 8.1-4 Plataforma

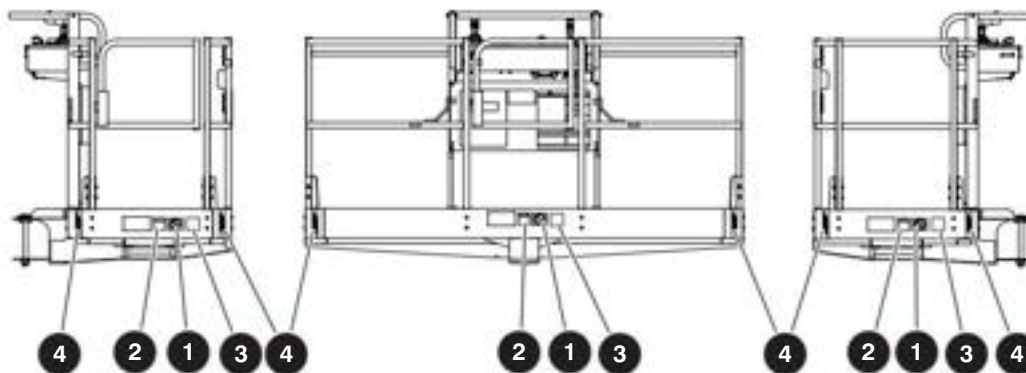

Descrição	Ilustração da etiqueta
<p><b>1 Não usar joias</b> Cuidado - Não use joias.</p>	
<p><b>2 Inspeção diária a ser realizada pelo operador</b> Consulte o Manual de operação. Realize a inspeção visual e testes de função no início de cada turno. Consulte a <a href="#">Seção 4.4: Lista de verificação do operador</a>.</p>	
<p><b>3 Sem isolamento</b> Esta MEWP não está eletricamente isolada. Mantenha uma distância de segurança mínima de aproximação (MSAD) de linhas de energia e peças energizadas.</p>	
<p><b>4 Fita listrada de cuidado</b></p>	

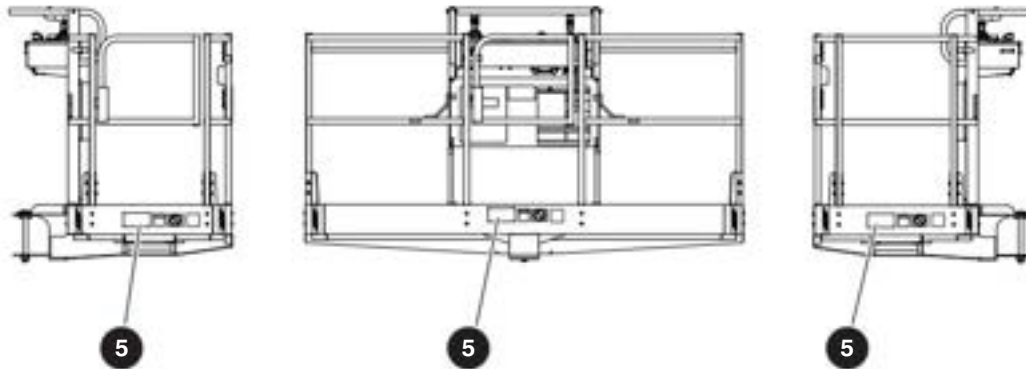

**Plataforma (continuação)**

Descrição

Ilustração da etiqueta

**5 Capacidade da plataforma\***

Capacidade de carga nominal em cada configuração. A capacidade de carga nominal inclui o peso do pessoal e do material e o número máximo de pessoas em cada configuração. Não exceda o peso total ou a quantidade máxima de pessoas. Carregue a plataforma uniformemente.

*\*A capacidade máxima da plataforma varia com a posição da lança. As luzes indicadoras nos consoles de controle da base e plataforma indicam se a plataforma está na zona de capacidade “alta” ou “baixa”.*

**Carga nominal horizontal**

Não aplique uma carga lateral maior que a indicada. Só opere em velocidade do vento menor que a indicada.

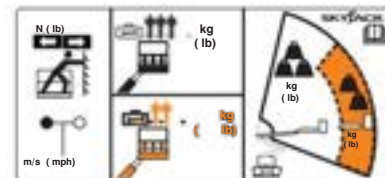

## 8.1-5 Compartimento de controle

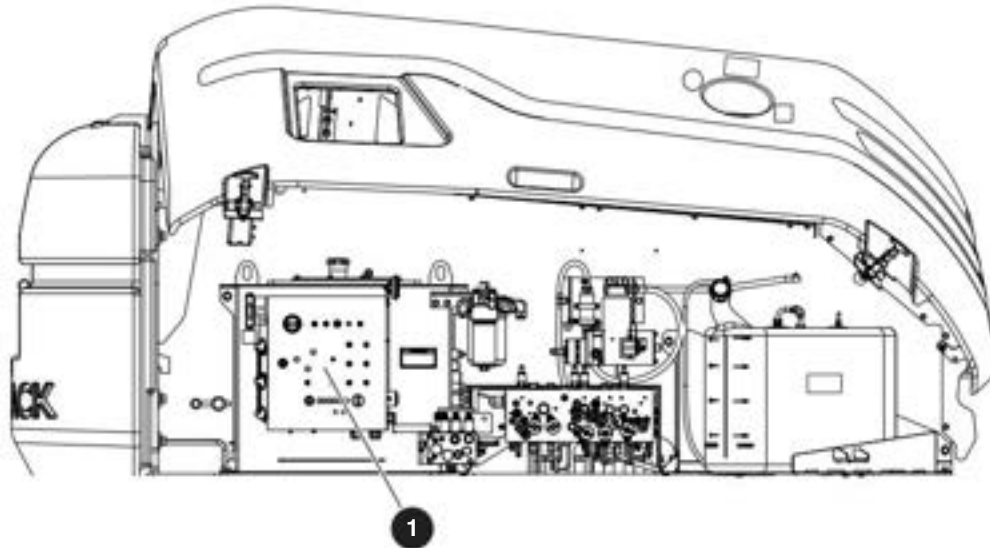

Descrição

Ilustração da etiqueta

### 1 Console de controle da base

Pressione o disjuntor do circuito de volta para rearmá-lo.

Leia o manual de operação.

Selecione a chave de rotação da plataforma para girar a plataforma para a esquerda ou para a direita.

Selecione a chave de cancelamento de nivelamento da plataforma para inclinar a plataforma para cima e para baixo.

Mova a chave para cima/para baixo do jib para movimentar o jib para cima ou para baixo.

Mova a chave de elevação/abaixamento do riser para elevar ou abaixar o riser.

Selecione a chave de rotação da torre para girar a torre para a esquerda ou para a direita.

Selecione a chave de elevação/abaixamento da lança principal para elevar ou abaixar a lança principal.

Selecione a chave de extensão/retração da ponta da lança para estender ou retrain a ponta da lança.

Selecione a posição desligada para desativar o motor, posição da base para ativar o console de controle de base ou posição da plataforma para ativar o console de controle de plataforma.

Pressione o botão de parada de emergência para parar o motor e desativar os controles.

Mantenha pressionada a chave de partida/ativação de função/alimentação de emergência na posição de início para o motor de partida.

Mantenha pressionada a chave de partida/ativação de função/alimentação de emergência na posição de ativação da função para ativar as funções de controle de base.

Com o motor desligado, mantenha pressionada a chave de partida/ativação de função/alimentação de emergência na posição de alimentação de emergência para ativar a unidade de alimentação de emergência para descida de emergência.

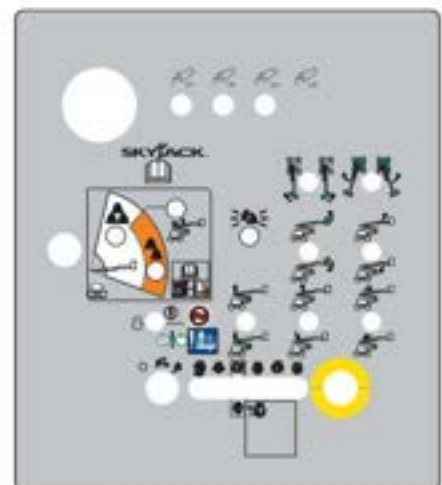

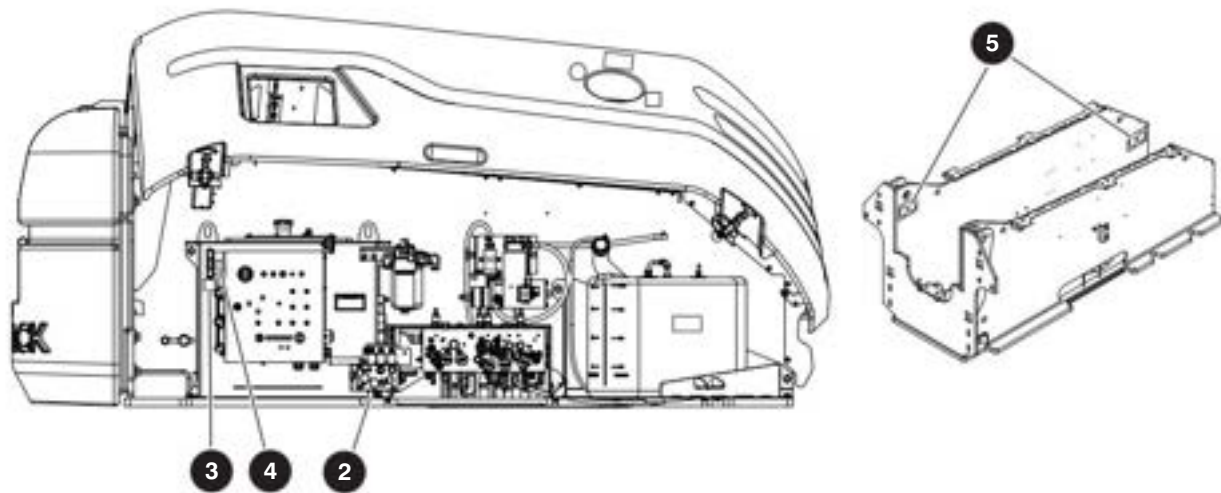
**Compartimento de controle (continuação)**

Descrição

Ilustração da etiqueta

**2 Pontos de manutenção de engraxamento**

Consulte o manual de serviço e manutenção para lubrificar a MEWP.

**3 Óleo hidráulico**

Substitua o fluido hidráulico com tipos aprovados (consulte o manual de manutenção).

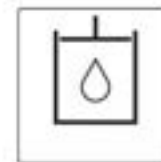
**4 Nível do óleo hidráulico**

Indica o nível de óleo mínimo/máximo.

**5 Aviso - Suporte de manutenção**

Não adentre o espaço abaixo da plataforma de trabalho ou estrutura extensível durante a manutenção, a menos que um meio de suporte de estrutura esteja a postos. Consulte o manual de serviço para obter instruções sobre o isolamento de energia da máquina e suporte de estrutura durante a manutenção.

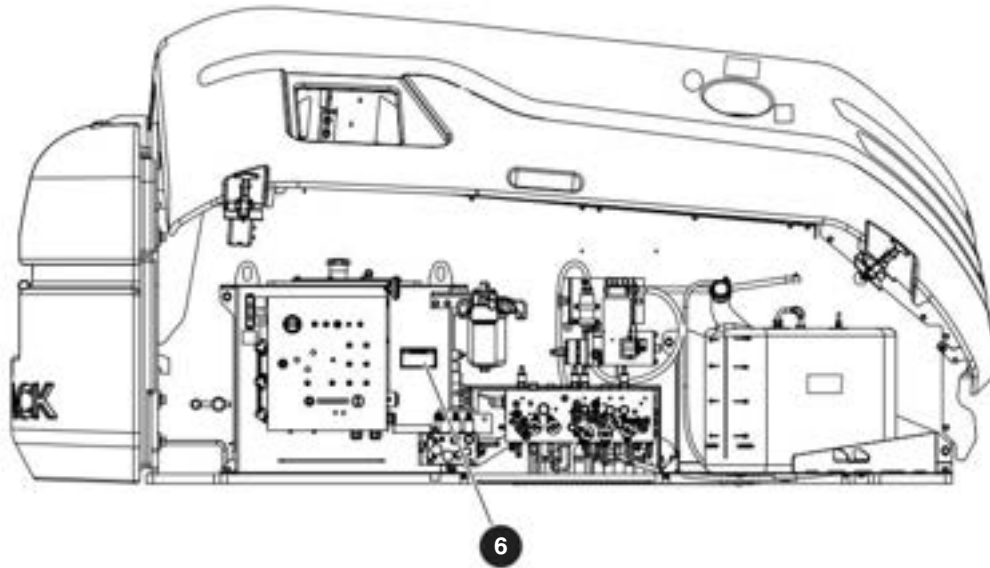

**Compartimento de controle (continuação)**

Descrição

Ilustração da etiqueta

**6 Procedimento de Reboque e Guincho**

Consulte o manual de operação.

1. Escore ou prenda as rodas para impedir a MEWP de rolar.
2. Coloque a chave de desconexão da alimentação principal na posição desligada.
3. No lado do motor, localize a válvula de derivação (marcada com cor amarela) no lado interno da bomba de deslocamento.
4. Gire a válvula plana de derivação usando os alicates ou a chave de 7 mm (1/4 pol.) em 90 graus (sentido horário).
5. No lado do tanque hidráulico, localize a válvula e a bomba do freio.
6. Pressione o botão preto.
7. Bombeie empurrando lentamente o botão vermelho para dentro e para fora até que 300 psi/21 bar sejam mostrados no indicador (se equipado). Agora o freio está liberado. Consulte a [Seção 6.3: Procedimento de reboque e guincho](#).
8. A) Remova os blocos das rodas  
B) Reboque/guinche para o local desejado.
9. Escore ou prenda as rodas para impedir a MEWP de rolar.
10. No lado do tanque hidráulico, reaplique os freios puxando o botão preto.
11. No lado do motor, feche a válvula de desvio girando 90 graus (no sentido anti-horário) até a condição normal (a parte plana paralela ao eixo).

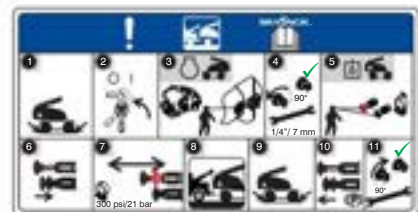
**OBSERVAÇÃO**

Antes da operação, certifique-se de que todos os blocos foram removidos das rodas.

**Compartimento de controle (continuação)**

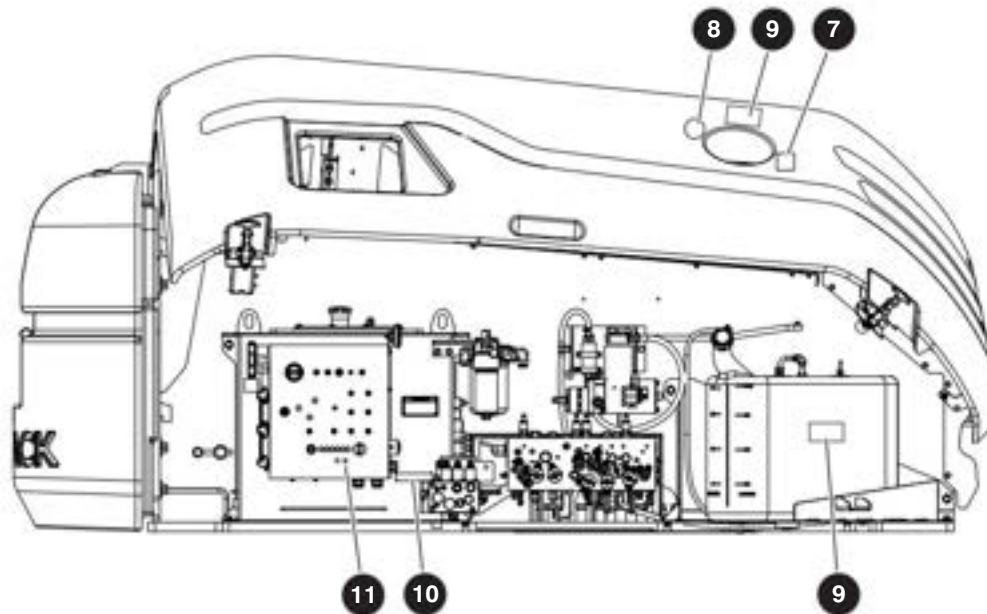

Descrição	Ilustração da etiqueta
<p><b>7 Diesel</b> Use somente combustível com teor ultrabaixo de enxofre.</p>	
<p><b>Combustível sem chumbo</b> Use apenas gasolina sem chumbo.</p>	
<p><b>8 Não fume</b> Não fume próximo deste local.</p>	
<p><b>9 Abra a tampa do tanque de combustível lentamente</b> Consulte o manual de operação. Abra a tampa do tanque de combustível lentamente para evitar que o combustível espirre para fora do tanque.</p>	
<p><b>10 Conecte a alimentação CA</b> Conecte a alimentação CA aqui.</p>	
<p><b>11 Desligamento positivo de ar (se equipado)</b> Use esse interruptor para acionar a válvula de desligamento positivo de ar.</p>	

8.1-6 Lado traseiro

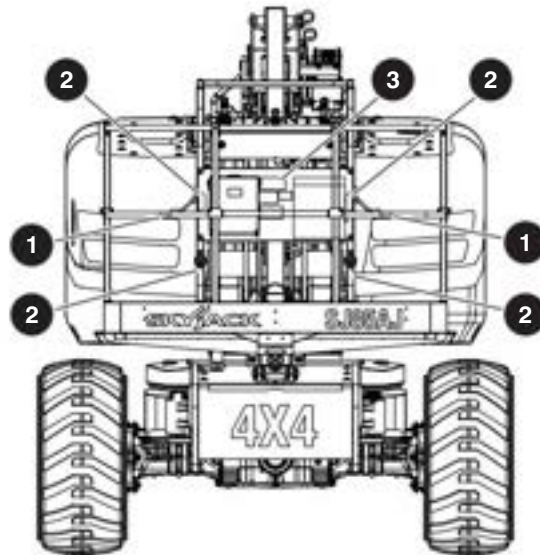

Descrição Ilustração da etiqueta

**1 Atenção - Não pise**  
Aviso para não pisar



**2 Amarração de proteção contra quedas**  
Prenda o equipamento de proteção individual antiqueda de cada ocupante nos pontos de amarração contra quedas.  
Próprio para uma (1) pessoa por amarração.  
Usado para retenção de queda.



**3 Capacidade da plataforma\***  
Capacidade de carga nominal em cada configuração. A capacidade de carga nominal inclui o peso do pessoal e do material e o número máximo de pessoas em cada configuração. Não exceda o peso total ou a quantidade máxima de pessoas. Carregue a plataforma uniformemente.  
*\*A capacidade máxima da plataforma varia com a posição da lança. As luzes indicadoras nos consoles de controle da base e plataforma indicam se a plataforma está na zona de capacidade "alta" ou "baixa".*

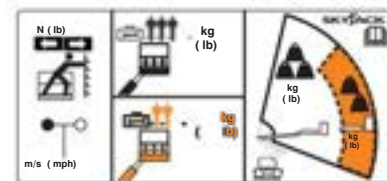

**Carga nominal horizontal**

Não aplique uma carga lateral maior que a indicada. Só opere em velocidade do vento menor que a indicada.

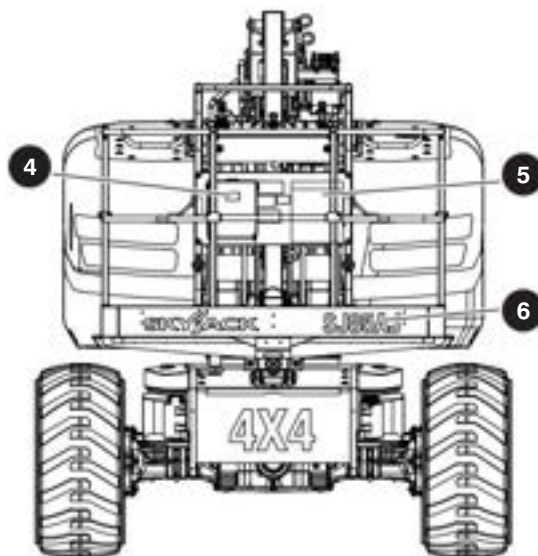
**Lado traseiro (continuação)**

Descrição

Ilustração da etiqueta

**4 Caixa do manual**

Indica a localização do manual de operação.

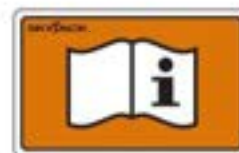
**5 Identificação de risco**

Consulte a [Seção 2: Segurança do operador](#). Leia e compreenda os riscos indicados associados a esta plataforma de trabalho antes de operar.

**6 Número do modelo\***

Identificador do produto.

\*O número do modelo pode variar; pode não ser como o mostrado.

# SJ85 AJ

Lado traseiro (continuação)

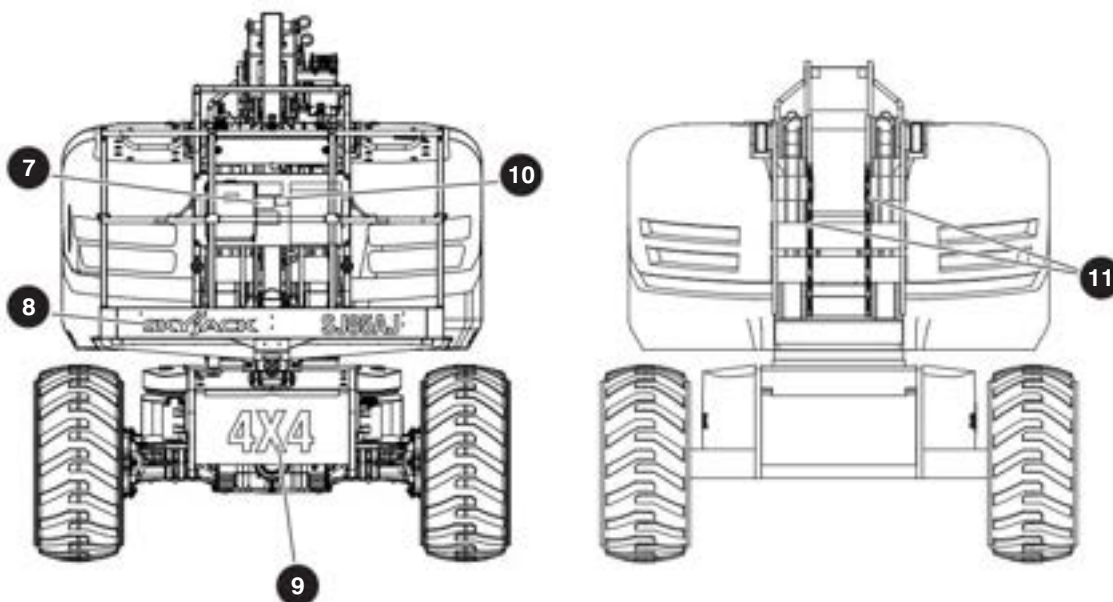

Descrição

Ilustração da etiqueta

**7** IPAF “Click It!” (Prenda!)

Use um cinturão de segurança completo com uma corda de segurança curta em plataformas do tipo lança.



**8** Logotipo Skyjack

Skyjack



**9** 4x4 (se equipado)

Identificador de produto - Tração nas quatro rodas



**10** Aviso - Proposta 65 da Califórnia (se equipado)

Câncer e males reprodutivos-  
<https://www.p65warnings.ca.gov/>.



**11** Fita listrada de cuidado





### 8.1-7 Console de controle da plataforma

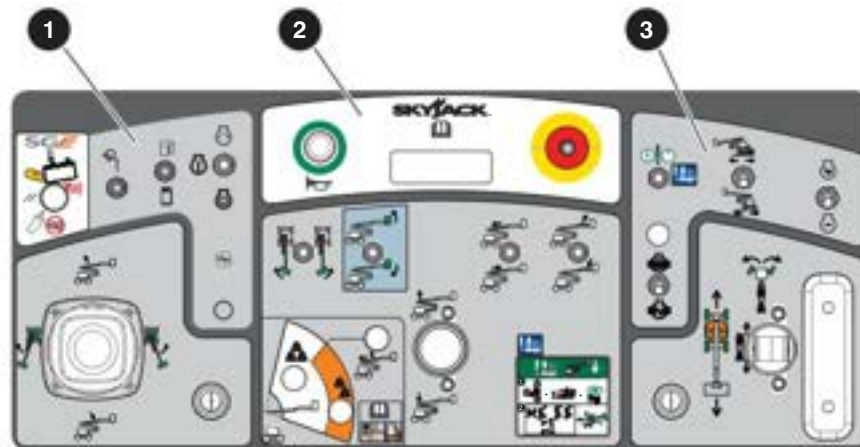

Descrição

Ilustração da etiqueta

#### 1 Luz de rearme/trabalho do SGE (se equipado)/ Ligação do motor/Gerador (se equipado)

Selecione o botão de rearme do SGE para fazer o rearme do SGE.  
 Selecione a chave de luz de trabalho para ativar a luz de trabalho (se equipada).  
 Selecione a chave biocombustível para gasolina ou gás propano líquido.  
 Mantenha pressionada a chave de partida/liga/desliga do motor para dar partida e depois volte à posição ligada ou selecione Desliga para desligar o motor.  
 Selecione liga/desliga do gerador para ligar ou desligar o gerador hidráulico (se equipado).



#### 2 Buzina/Parada de emergência

Selecione o botão da buzina para soar a buzina.  
 Leia o manual de operação.  
 Pressione o botão de parada de emergência para parar o motor e desativar os controles.



#### 3 Unidade de alimentação de emergência/Controles do motor

Selecione a chave de alimentação de emergência para ativar a unidade de alimentação de emergência.  
 Selecione o torque baixo (velocidade maior) ou torque alto (velocidade menor) usando a chave de torque. Selecione "torque alto" quando estiver dirigindo em terreno inclinado.  
 Selecione a velocidade de aceleração do motor alta ou baixa usando a chave de aceleração alta/baixa.  
 Selecione a chave de bloqueio do diferencial para ativar ou desativar o bloqueio do diferencial.

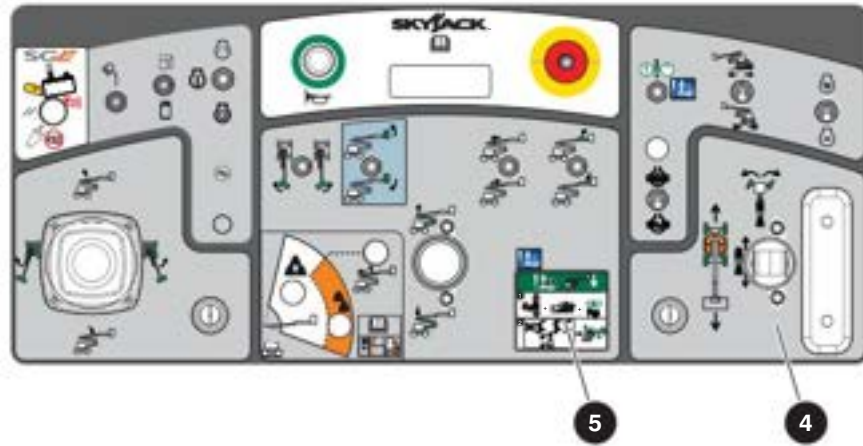

**Console de controle da plataforma (continuação)**

Descrição

Ilustração da etiqueta

**4 Controlador de deslocamento/direção**

Pressione a chave oscilante para dirigir para a esquerda ou para a direita

Mantenha o controlador para dirigir para frente ou em marcha a ré.

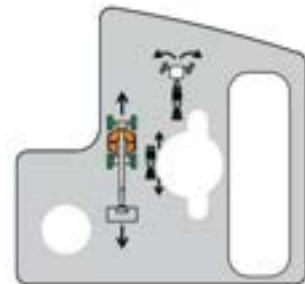
**5 Procedimento para descida de emergência**

Consulte o manual de operação.

1. Selecione a posição ligada na chave de partida/liga/desliga do motor, mantenha a chave de pé pressionada e selecione a alimentação de emergência.
2. Ative a função de lança desejada para abaixar a plataforma.

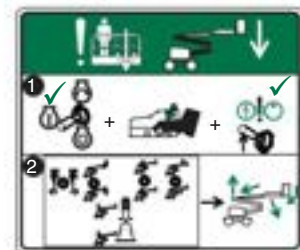

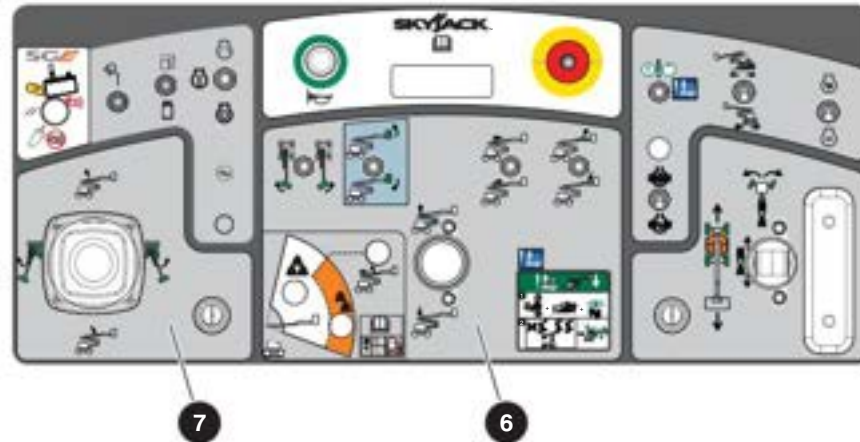
**Console de controle da plataforma (continuação)**

Descrição

Ilustração da etiqueta

**6 Controles da lança/jib/plataforma**

Selecione a chave de rotação da plataforma para girar a torre para a esquerda ou para a direita.

Selecione a chave de cancelamento de nivelamento da plataforma para inclinar a plataforma para cima e para baixo.

Selecione a chave de extensão/retração da ponta da lança para estender ou retrain a ponta da lança.

Mova a chave para cima/para baixo do jib para movimentar o jib para cima ou para baixo.

Selecione o controlador de elevação/abaixamento do riser para elevar ou abaixar o riser.

**7 Controlador da lança/torre**

Mantenha o controlador pressionado para girar a torre para a esquerda para a direita.

Mantenha o controlador pressionado para elevar ou abaixar a lança principal.

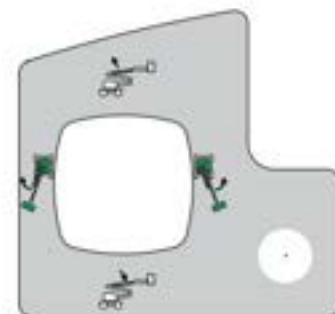

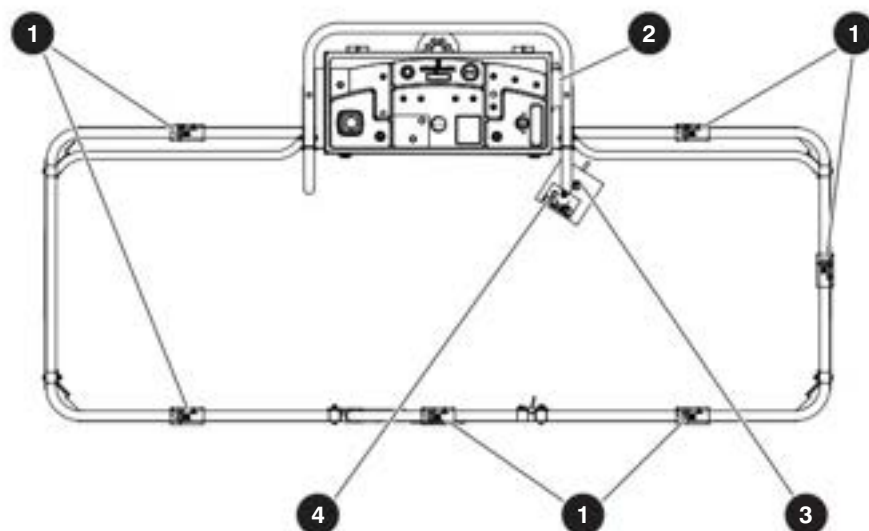
**Proteção da plataforma**

Descrição

Ilustração da etiqueta

**1 Perigo de esmagamento**

Aviso - Risco de esmagamento

**2 Conecte a alimentação CA**

Conecte a alimentação CA aqui.

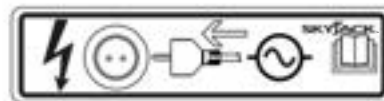
**3 Atenção - Não alterar**

NÃO altere ou desative chaves limitadoras ou quaisquer outros dispositivos de segurança.

**4 Ativação da chave de pé (liga/desliga)**

Mantenha pressionada a chave de pé para ativar as funções da plataforma.

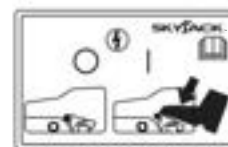

## Seção 9 – Recursos exclusivos da Skyjack

Sua máquina Skyjack pode estar equipada com os seguintes recursos exclusivos:

### ACCESSORYZERS.

Ter equipamentos com recursos e funcionalidades que permitam a você e seus clientes maior eficiência é uma parte vital da equação de utilização. A Skyjack oferece uma gama de produtos acessórios para ampliar ainda mais a adaptabilidade do produto e seu poder de oferecer uma escolha de locação verdadeiramente flexível.

### AXLDRIVE.

O sistema de acionamento mecânico “baseado em eixo” da Skyjack proporciona tração positiva e excelente operabilidade em terrenos acidentados. Consegue-se isso por meio de um diferencial de travamento automático ou manual (dependendo do modelo) no eixo traseiro e um diferencial de deslizamento limitado no eixo dianteiro. Dessa forma, as máquinas podem subir até 30% nos elevadores de tesoura para terrenos acidentados, e 50% nos elevadores com lança. Essa funcionalidade de ponta para terrenos faz com que os elevadores de tesoura para terrenos acidentados e os elevadores de lança da Skyjack possam ser utilizados nas condições mais adversas.

### EASYDRIVE.

Um recurso exclusivo da lança utilizado apenas pela Skyjack – a função de deslocamento da elevação da lança funciona de acordo com a orientação geral do contrapreso da torre sobre o chassi (ou seja, joystick à frente = contrapreso voltado à frente). Isso proporciona uma operação intuitiva permitindo que a unidade se movimente na direção geral do movimento do joystick.

### SKYCODED.

No interior de cada máquina da Skyjack, encontram-se sistemas de controle aprovados e simplificados que utilizam um sistema de fiação da Skyjack, codificada por cores e números, fazendo com que a solução de problemas e a realização de reparos de nossas máquinas sejam as mais fáceis. O preto nº 14 serve para a função de elevação em uma máquina 3219 e também para a função de elevação de uma 63AJ. Utilizando um sistema de controle analógico, permite às PTAs da Skyjack funcionar por meio de um sistema simplificado com componentes mais baratos e em menor quantidade, significando menos manutenção e custos mais baixos.

### SKYRAISER.

Um recurso exclusivo do elevador de lança articulada da Skyjack. Isso assegura que o braço e o pivô principal que conecta a plataforma ao braço de elevação possam se movimentar em uma linha vertical reta. O movimento vertical, sem se deslocar para frente ou para trás, reduz a quantidade de funções de reposicionamento que o operador precisa realizar para manter-se próximo à fachada do prédio.

### SPEEDYREACH.

Os elevadores de lança articulada da Skyjack apresentam uma forma geométrica que permite ao operador descer a plataforma até o nível do chão para reabastecer materiais ou suprimentos e retorná-la à altura máxima na posição de trabalho original, sem abaixar a parte de elevação. Essa função traz versatilidade e produtividade aos elevadores de lança articulada da Skyjack, especialmente porque ela pode ser executada rapidamente e sem a necessidade de reposicionamento ou de ter que se lembrar da sequência de operações para voltar à posição original de trabalho.





**AVISO**

Câncer e males reprodutivos-  
<https://www.p65warnings.ca.gov/>.

**SKYJACK™**

[www.skyjack.com](http://www.skyjack.com)